



**SEAT**

# **MEDIA SYSTEM PLUS NAVI SYSTEM NAVI SYSTEM PLUS**

Manual de instrucciones



## Acerca de este manual

Este manual contiene información, recomendaciones, consejos y advertencias relacionados con su equipo de radio. En las otras publicaciones de la documentación de a bordo aparecen otras indicaciones importantes de las que el conductor y sus acompañantes deberían estar informados por su propia seguridad.

Asegúrese de que toda la documentación de a bordo se encuentre siempre en el vehículo. Esto último es especialmente importante cuando se preste o venda el vehículo a otra persona.

En este manual se describe el **equipamiento** del vehículo en el momento del cierre de redacción. Algunos de los equipos que se describen a continuación se introducirán en fecha posterior o sólo están disponibles en determinados mercados.

Las **ilustraciones** pueden diferir en algunos detalles con respecto a su vehículo y se han de entender como una representación estándar.

El **color de la pantalla** y de la información representada en la misma puede variar dependiendo del modelo de su vehículo.

Las **indicaciones de ubicación de los componentes** se refieren al sentido de marcha en tanto en cuanto no se indique lo contrario.

El **material audiovisual** sólo pretende ayudar a los usuarios a entender mejor algunas funcionalidades del coche. No sirve como sustituto del manual de instrucciones. Acceda al manual de instrucciones para consultar la información completa y advertencias.

★ Los **equipamientos señalados con un asterisco** vienen de serie sólo en determinadas versiones del modelo, se suministran como opcionales únicamente para algunas versiones o bien sólo se ofertan en determinados países.

® Las **marcas registradas** están señalizadas con ®. El que no aparezca este símbolo no garantiza que no se trate de un término registrado.

» Indica que el apartado continúa en la página siguiente.



Material audiovisual en la página indicada

### ATENCIÓN

Los textos precedidos por este símbolo contienen información sobre su seguridad y le advierten de posibles peligros de accidente o de lesiones.

### CUIDADO

Los textos precedidos con este símbolo llaman su atención sobre posibles daños en el vehículo.

### Nota relativa al medio ambiente

Los textos precedidos por este símbolo contienen información sobre la protección del medio ambiente.

### Aviso

Los textos precedidos por este símbolo contienen información adicional.

# Índice

<b>Material audiovisual</b> .....	2	<b>Ajustes</b> .....	90
Videos relacionados .....	2	Ajustes de menús y del sistema .....	90
<b>Cuadro general</b> .....	4	Ajustes de volumen y sonido .....	91
Cuadro general del equipo (válido para: IBIZA, LEON, TOLEDO) .....	4	<b>Otras informaciones de interés</b> .....	93
Cuadro general del equipo (válido para: ATECA) .....	5	Información legal .....	93
Menús principales .....	6	Abreviaturas empleadas .....	93
<b>Introducción</b> .....	8	<b>Índice alfabético</b> .....	95
Indicaciones de seguridad relativas al sistema de infotainment .....	8		
Indicaciones generales para el manejo .....	9		
Manejo por voz .....	15		
<b>Modo Audio y Media</b> .....	18		
Modo Radio .....	18		
Modo Media .....	27		
<b>Navegación</b> .....	47		
Navegación, introducción y manejo .....	47		
Ajustes de la navegación .....	59		
Navegación modo Offroad* .....	60		
<b>Menú CAR</b> .....	63		
Introducción al manejo del menú CAR .....	63		
<b>Sistema de gestión del Teléfono (PHONE)</b> .....	68		
Introducción al sistema de gestión del teléfo- no .....	68		
Descripción del sistema de gestión del teléfo- no .....	71		
<b>Full Link*</b> .....	81		
Descripción de la tecnología Full Link .....	81		

## Material audiovisual

### Videos relacionados



Indicaciones generales y ajustes

» pág. 9



Navegación

» pág. 47



Modo Radio

» pág. 18



Sistema de gestión del Teléfono  
(PHONE)

» pág. 68



Modo Media

» pág. 27



Full Link

» pág. 81



## Cuadro general

Cuadro general del equipo (válido para: IBIZA, LEON, TOLEDO)

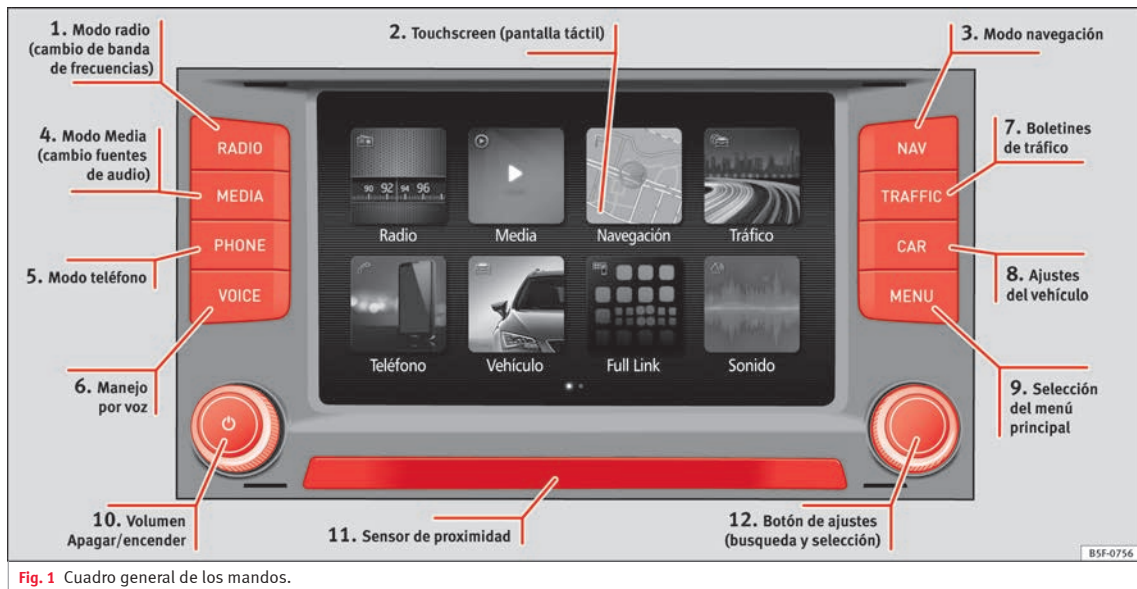

Fig. 1 Cuadro general de los mandos.

① »»» pág. 18

② »»» pág. 9

③ »»» pág. 47

④ »»» pág. 27

⑤ »»» pág. 68

⑥ »»» pág. 15

⑦ »»» pág. 56

⑧ »»» pág. 63

⑨ »»» pág. 6

⑩ »»» pág. 10

⑪ »»» pág. 13

⑫ »»» pág. 10

## Cuadro general del equipo (válido para: ATECA)



BSF-0794

Fig. 2 Cuadro general de los mandos.

① »»» pág. 18

② »»» pág. 9

③ »»» pág. 47

④ »»» pág. 27

⑤ »»» pág. 68

⑥ »»» pág. 15

⑦ »»» pág. 81

⑧ »»» pág. 63

⑨ »»» pág. 6

⑩ »»» pág. 10

⑪ »»» pág. 13

⑫ »»» pág. 10

## Menús principales

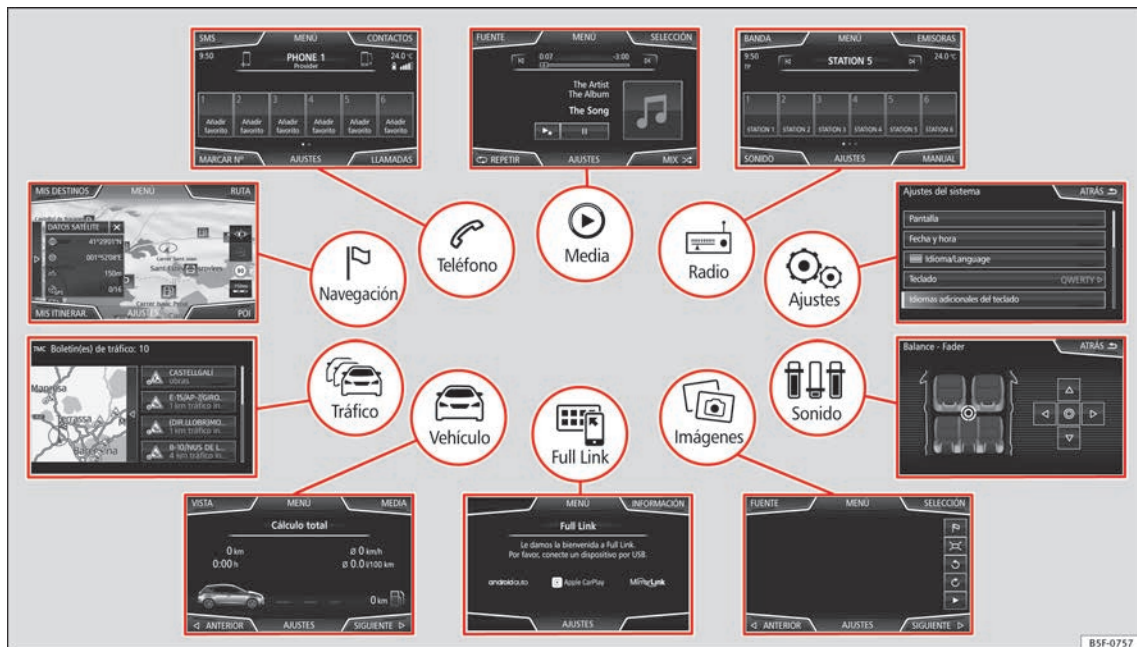

Fig. 3 Resumen de los menús



**Radio** » pág. 18

Menú principal RADIO » pág. 18  
 Servicios de datos por radio RDS » pág. 19  
 Modo de radio digital » pág. 20  
 Teclas de memoria » pág. 22  
 Memorizar logotipos de emisoras » pág. 22  
 Seleccionar, sintonizar y memorizar emisoras » pág. 23  
 Reproducción automática SCAN » pág. 23  
 Información de tráfico TP » pág. 24  
 Ajustes » pág. 24

**Media** » pág. 27

Soportes de datos y archivos » pág. 27  
 Orden de reproducción » pág. 30 » pág. 30  
 Cambiar la fuente de media » pág. 33  
 Cambiar de pista » pág. 34  
 Selección de un álbum por carátula » pág. 34  
 Selección de una pista de una lista de pistas » pág. 35  
 Vista de banco de datos » pág. 36  
 Insertar o expulsar un CD » pág. 36  
 Tarjeta de memoria » pág. 37  
 Soporte de datos externo conectado al puerto USB » pág. 37  
 Fuente de audio externa conectada a la toma multimedia AUX-IN » pág. 39  
 Fuente de audio externa con Bluetooth® » pág. 39  
 Imágenes » pág. 45  
 Ajustes » pág. 44 » pág. 46

**Teléfono** » pág. 68

Vinculación » pág. 70  
 Bluetooth® » pág. 69  
 Teclas de función » pág. 72  
 Introducir número » pág. 74  
 Agenda » pág. 75  
 Mensajes cortos (SMS) » pág. 76  
 Lista de llamadas » pág. 77  
 Teclas de marcación rápida » pág. 77  
 Ajustes » pág. 78

**Navegación** » pág. 47

Destino nuevo » pág. 49  
 Opciones de ruta » pág. 50 » pág. 52  
 Mis destinos » pág. 52  
 Destinos especiales (POI) » pág. 54  
 Vista » pág. 54  
 Ventana adicional » pág. 55  
 Representación del mapa » pág. 55  
 Boletines de tráfico y guía dinámica al destino (TRAFFIC) » pág. 56  
 Navegación predictiva » pág. 57  
 Importar vCards » pág. 57  
 Importar Personal POI » pág. 57  
 Navegación con imágenes » pág. 58  
 Señales de tráfico » pág. 58  
 Guía al destino en el modo Demo » pág. 58  
 Ajustes » pág. 59  
 Modo Offroad » pág. 60

**Tráfico** » pág. 56

Emisora de información del tráfico TP (Traffic Program) » pág. 24  
 Boletines de tráfico y guía dinámica al destino (TRAFFIC) » pág. 56

**Vehículo** » libro Manual de instrucciones

Sport » pág. 63  
 Offroad » pág. 64  
 Consumidores » pág. 64  
 Datos de viaje » pág. 65  
 EcoTrainer » pág. 65  
 Estado del vehículo » pág. 66

**Full Link** » pág. 81

Requisitos » pág. 83  
 Activación de Full Link » pág. 84  
 Vinculación de dispositivos portátiles » pág. 85  
 MirrorLink® » pág. 86  
 Apple CarPlay™ » pág. 87  
 Android Auto™ » pág. 87  
 Preguntas frecuentes » pág. 89

**Imágenes** » pág. 45**Sonido** » pág. 91**Ajustes** » pág. 90

## Introducción

### Indicaciones de seguridad relativas al sistema de infotainment

Las exigencias del tráfico actual exigen toda la atención por parte de los usuarios de la vía pública.

Recuerde que sólo debe utilizar las amplias posibilidades que nos ofrece el manejo del equipo de radio cuando la situación del tráfico realmente lo permita.

#### ATENCIÓN

- Antes de comenzar el viaje, es conveniente que se familiarice con las diferentes funciones de la radio.
- El volumen elevado puede representar un peligro para Vd. y para otros.
- Regule el volumen de modo que distinga los ruidos del entorno, por ejemplo, bocinas, sirenas, etc.
- Los ajustes del sistema infotainment se deberían hacer con el coche parado, o bien los debería realizar el acompañante.

#### ATENCIÓN

Cualquier distracción del conductor puede dar lugar a un accidente y a que se produzcan lesiones. Manejar el sistema de infotainment puede distraer la atención del tráfico.

- Conduzca siempre prestando la máxima atención al tráfico y de forma responsable.
- Ajuste el volumen de modo que puedan escucharse en todo momento las señales acústicas provenientes del exterior (p. ej., sirenas y bocinas de los vehículos de emergencia).
- El oído puede sufrir daños si se ajusta un volumen demasiado alto, incluso aunque solo sea por poco tiempo.

#### ATENCIÓN

Al cambiar o conectar una fuente de audio tenga en cuenta que el volumen puede alzarse repentinamente.

- Baje el volumen básico antes de conectar una fuente de audio o cambiarla.

#### ATENCIÓN

Las recomendaciones para la conducción y las señales de tráfico mostradas por el sistema de navegación pueden diferir de la situación real.

- Las señales de tráfico y las normas de circulación prevalecen sobre las recomendaciones e indicaciones del sistema de navegación.
- Adapte la velocidad y el estilo de conducción a las condiciones climatológicas, de visibilidad, de la calzada y del tráfico.

#### ATENCIÓN

La conexión, introducción o extracción de un soporte de datos mientras se conduce puede distraer la atención del tráfico y provocar un accidente.

#### ATENCIÓN

Los cables de conexión de los equipos externos pueden estorbar al conductor.

- Coloque estos cables de modo que no estorben al conductor.

#### ATENCIÓN

Los equipos externos que no van sujetos o no están correctamente, podrían salir despedidos por el habitáculo y causar daños o lesiones en caso de una maniobra brusca, de un frenazo o de accidente.

- Nunca coloque o fije dispositivos externos en las puertas, el parabrisas, el volante, el tablero de instrumentos, en los respaldos de los asientos, encima o cerca de la zona marcada con la palabra "AIRBAG" o entre estas zonas y los ocupantes. Los equipos externos pueden provocar lesiones graves en caso de accidente, en especial si se despliegan los airbags.

#### ATENCIÓN

El reposabrazos podría limitar la libertad de movimientos del conductor, lo que podría dar lugar a un accidente y a graves lesiones.

- El reposabrazos deberá permanecer siempre cerrado durante la marcha.

### ⚠ ATENCIÓN

Si se abre la carcasa de un reproductor de CD o DVD, se pueden provocar lesiones debido a la radiación láser invisible.

- Solo se deberá encargar la reparación de los reproductores de CD o DVD a talleres especializados.

### ⚠ CUIDADO

Si se introduce un soporte de datos inadecuado o se introduce erróneamente, el sistema de infotainment puede resultar dañado.

- Al introducirlo, asegúrese de que lo hace en la posición correcta » pág. 27.
- Si presiona con fuerza puede dañar irremediablemente el seguro de la ranura para tarjetas de memoria.
- Utilice solo tarjetas de memoria compatibles.
- Procure insertar o extraer los CD y DVD de forma recta, en perpendicular al frontal del lector de CD/DVD sin ladearlos para no rayarlos.
- Si introduce un CD o DVD habiendo ya uno dentro o cuando se está expulsando otro, el lector de DVD podría resultar dañado irremediablemente. ¡Espere siempre a que salga el soporte de datos por completo!

### ⚠ CUIDADO

Si un soporte de datos lleva adheridos cuerpos extraños o si no es redondo, el reproductor de CD o DVD podría sufrir desperfectos.

- Emplee solo CD o DVD convencionales de 12 cm limpios.
  - No pegue adhesivos ni similares en los soportes de datos. Los adhesivos pueden desprenderse y dañar el lector.
  - No utilice soportes de datos impresos. Las impresiones y recubrimientos pueden desprenderse y dañar el lector de CD/DVD.
  - No introduzca "singles" de 8 cm o CD o DVD con formas atípicas.
  - No introduzca DVD-Plus, Dual Disc ni Flip Disc, ya que son más gruesos que los CD convencionales.

### ⚠ CUIDADO

Si el volumen de reproducción es excesivo o distorsionado pueden dañarse los altavoces del vehículo.

## Indicaciones generales para el manejo

### Introducción



»» tabla de la pág. 2

Si se modifican los ajustes pueden variar la indicaciones en la pantalla y puede que el sistema de infotainment se comporte, en determinados casos, de forma diferente a como se describe en este manual de instrucciones.

### i Aviso

En función del tamaño de la pantalla algunos aspectos de este manual pueden variar (cantidad de memorias, líneas en pantalla, etc.), no así su funcionalidad.

### i Aviso

- Para utilizar las funciones del sistema de infotainment basta con pulsar suavemente una tecla o brevemente la pantalla.
- Debido a que el software de los equipos depende del mercado en cuestión, puede que no estén disponibles todos los botones de función ni todas las funciones que se describen. Por lo tanto, si en la pantalla no aparece un botón de función mencionado, no se trata de un defecto del equipo.
- En función de las disposiciones legales del país en cuestión puede que algunas funciones no estén disponibles en la pantalla a partir de una velocidad determinada.
- La utilización del teléfono móvil en el interior del vehículo puede provocar ruidos en los altavoces.

»»

- En algunos países pueden existir restricciones en cuanto al uso de dispositivos con tecnología Bluetooth®. Para más información al respecto consulte a las autoridades locales.
- En algunos vehículos con ParkPilot el volumen de la fuente de audio se reduce automáticamente al engranar la marcha atrás. La reducción del audio puede ajustarse en el menú **Ajustes de sonido** » pág. 91.



## Esquema de los menús

En la pantalla táctil del sistema de infotainment » **fig. 1**  se pueden seleccionar los diferentes menús principales.

Pulse la tecla **MENU** del infotainment para abrir la sinopsis de los menús » pág. 6.

## Pulsadores giratorios y teclas del infotainment

### Pulsadores giratorios

El pulsador giratorio izquierdo  » **fig. 1**  es el regulador del volumen o el botón de encendido y apagado.



El pulsador giratorio derecho » **fig. 1**  es el botón de ajuste.

### Teclas del infotainment

Las teclas del equipo se representan en este manual con la palabra "tecla infotainment" y su función dentro de un rectángulo, por ejemplo, tecla del infotainment **MEDIA**.

Las teclas del infotainment se utilizan *pulsándolas* o *manteniéndolas pulsadas*.

## Encender y apagar

Para apagar o encender el sistema de infotainment manualmente *presione* brevemente el pulsador giratorio  » **fig. 1** .

Al encender se inicia el sistema con el volumen ajustado por última vez, siempre y cuando éste no rebase el volumen de encendido máximo preajustado » pág. 91, **Ajustes de volumen y sonido**.

El equipo se apagará automáticamente al extraer la llave del contacto o al pulsar el botón de encendido (dependiendo del equipamiento o del vehículo). Si se vuelve a encender el sistema de infotainment, éste se apagará automáticamente de nuevo transcurridos unos 30 minutos (apagado retardado).



### Aviso



- El sistema de infotainment pertenece al vehículo. No es posible utilizarlo en otro vehículo.

- Si ha desembornado la batería, antes de volver a encender el sistema de infotainment tiene que conectar el encendido.

## Cambiar volumen básico

### Subir o bajar el volumen o suprimir el sonido

**Aumentar el volumen:** gire el regulador del volumen  en el sentido de las agujas del reloj o bien gire la rulina izquierda del volante multifunción hacia arriba  » **libro Manual de instrucciones**.

**Reducir el volumen:** gire el regulador del volumen  en el sentido contrario al de las agujas del reloj o bien gire la rulina izquierda del volante multifunción hacia abajo  » **libro Manual de instrucciones**.

Los cambios del volumen se representan en la pantalla por medio de una barra de volumen. El volumen se puede manejar desde los mandos en volante. En este caso, los cambios de volumen se representan en la pantalla del cuadro de instrumentos mediante una barra de volumen.

Algunos ajustes y adaptaciones del volumen se pueden preajustar » pág. 91, **Ajustes de volumen y sonido**.

### Suprimir el sonido del sistema de infotainment

• Gire el regulador del volumen  $\odot$  en el sentido contrario al de las agujas del reloj hasta que se muestre  $\text{M}$ .

Si se suprime el sonido del sistema de infotainment se detiene la fuente Media que se está escuchando. En la pantalla se muestra  $\text{M}$ .

#### **i** Aviso

**Si ha subido mucho el volumen básico para la reproducción de una fuente de audio, bájelalo antes de cambiar a otra fuente de audio.**

### Manejo de los botones de función y de las indicaciones en la pantalla

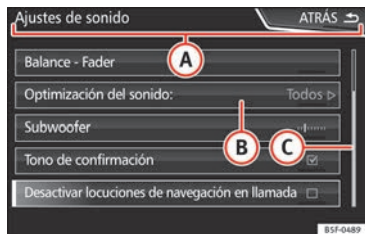

**Fig. 4** Vista de algunos de los botones de función en la pantalla.

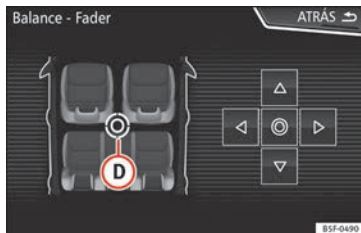

**Fig. 5** Menú de ajustes de sonido

El sistema de infotainment dispone de una pantalla táctil  $\ggg$  pág. 4 **2**.

Las zonas activas de la pantalla que representan una función se denominan “botones de función” y se utilizan *pulsándolos* brevemente en la pantalla o *manteniéndolos pulsados*.

Los botones de función están representados en las instrucciones con el enunciado “botón de función” y un símbolo de tecla dentro de un rectángulo.

Los botones de función activan funciones o abren submenús. En los submenús se muestra en la barra de título el menú seleccionado  $\ggg$  fig. 4 **B** en ese momento.

Los botones de función inactivos (en gris) no se pueden seleccionar.

### Aumentar o reducir el tamaño de las imágenes visualizadas en la pantalla

El tamaño de la imagen del mapa de navegación  $\ggg$  pág. 47 y, por ejemplo, de las fotos en la visualización de imágenes  $\ggg$  pág. 27 puede aumentarse o reducirse. Para ello estíre o encoja la imagen visualizada en la pantalla moviendo 2 dedos.

### Cuadro general de las indicaciones y de los botones de función

#### Indicaciones y botones de función: utilización y efecto

- A** En la barra de título se muestra el menú seleccionado y, dado el caso, otros botones de función.
- B** Púlselo para abrir otro menú.
- C** La barra de desplazamiento se muestra a la derecha y su tamaño depende de las entradas de la lista. Desplace la barra por la pantalla presionando suavemente sin retirar el dedo, véase  $\ggg$  pág. 12, **Abrir entradas de listas y buscar en listas.**  $\ggg$

**Indicaciones y botones de función: utilización y efecto**

**Cursor desplazable:** Mueva el cursor por la pantalla pulsándola ligeramente y sin despegar el dedo.

**O BIEN:** Pulse la posición de la pantalla que desea para que el cursor se mueva hasta esa posición.



**Cruz reticular fija:** Pulse las flechas arriba, abajo, izquierda, derecha para desplazar el sonido según sus preferencias. Se moverá el cursor **D**.

**O BIEN:** Pulse el botón central para situar el sonido estéreo en el centro del habitáculo



Púlselo en algunas listas para ir subiendo niveles paso a paso.

**ATRÁS**



Púlselo para volver desde los submenús paso a paso al menú principal o para deshacer las entradas que haya realizado.



Pulsándolo se abre una ventana emergente (ventana de opciones) en la que se muestran otras opciones de ajuste.



Algunas funciones o indicaciones van acompañadas de una casilla de verificación y se activan  o desactivan  pulsando sobre dicha casilla.

**OK**

Púlselo para confirmar una entrada o una selección.



Púlselo para cerrar una ventana emergente o una máscara de entrada.

**Indicaciones y botones de función: utilización y efecto**

**+ / -** Púlselos para cambiar ajustes paso a paso.



Mueva el botón desplazable por la pantalla presionándolo ligeramente y sin despegar el dedo.

**Abrir entradas de listas y buscar en listas**

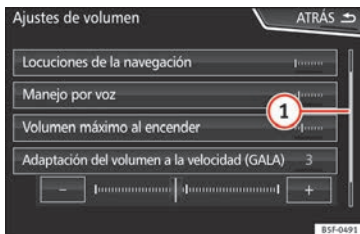

**Fig. 6** Entradas de una lista de un menú de ajustes.

Las entradas de las listas pueden activarse pulsándolas directamente en la pantalla o con el botón de ajuste **» fig. 1 12**.

**Marcar entradas de una lista con el botón de ajuste y abrirlas**

- *Gire* el botón de ajuste para marcar con un recuadro las entradas de la lista sucesivamente e ir buscando de este modo en la lista.
- *Pulse* el botón de ajuste para activar la entrada de la lista marcada.

**Buscar en las listas (desplazando la pantalla)**

La barra de desplazamiento se muestra a la derecha y su tamaño depende de las entradas de la lista **» fig. 6 1**.

- *Pulse brevemente* en la pantalla por encima o por debajo de la marca desplazable.
- **O BIEN:** Sitúe el dedo sobre la visualización de la marca desplazable y *sin retirarlo* muévelo por la pantalla. Al llegar a la posición deseada, retire el dedo de la pantalla.
- **O BIEN:** Sitúe el dedo en el centro de la pantalla y *sin retirarlo* muévelo por la pantalla. Al llegar a la posición deseada, retire el dedo de la pantalla.

## Máscaras de entrada con teclado en la pantalla



Fig. 7 Máscara de entrada con teclado en la pantalla.

Las máscaras de entrada con teclado en la pantalla sirven, por ejemplo, para introducir el nombre de una memoria, para seleccionar una dirección de destino o para introducir un término para la búsqueda en listas extensas.

Los botones de función que se enumeran a continuación no están disponibles en todos los países ni para todos los temas.

En los siguientes capítulos solo se explican las funciones que difieren de las de la pantalla de la figura.

En la barra superior de la pantalla se encuentra la línea de entrada con el cursor. Aquí se mostrarán las entradas que se vayan realizando.

### Máscaras de entrada de “texto libre”

En las máscaras de entrada de texto libre se pueden introducir letras, cifras y caracteres especiales en cualquier combinación.

### Máscaras de entrada para seleccionar una entrada almacenada (por ejemplo, una dirección de destino)

En la introducción solo se pueden seleccionar letras, cifras y caracteres especiales que correctamente combinados correspondan a una entrada almacenada.

En función de los caracteres introducidos en la línea de entrada se van proponiendo los destinos coincidentes » fig. 7 ④. En el caso de los nombres compuestos se tiene que introducir también el espacio en blanco.

Si las entradas seleccionables son menos de 99, se muestra el número de entradas restantes detrás de la línea de entrada ③. Pulse el botón de función para que se muestren las entradas restantes en una lista.

### Cuadro general de los botones de función

Icono y texto de función: utilización y efecto	
Letras y cifras	Púselas para copiarlas en la línea de entrada.
①	Púselo para cambiar el teclado a otro idioma. Los idiomas del teclado se pueden seleccionar en el menú <b>Ajustes del sistema</b> » pág. 90.

Icono y texto de función: utilización y efecto	
②	Púselo para mostrar símbolos en el teclado.
③	Muestra el número y abre la lista de las entradas aún seleccionables conforme a lo introducido.
④	Barra de desplazamiento, su tamaño depende del número de entradas coincidentes.
⑤	Mantenga pulsado para que se muestre una ventana emergente con los caracteres especiales basados en dicha letra. Copie los caracteres deseados pulsándolos. Algunos caracteres especiales se pueden transcribir (por ejemplo, “AE” para “Ä”).
—	Púselo para introducir un espacio en blanco.
✕	Púselo para borrar los caracteres de la línea de entrada, de derecha a izquierda.
✕	Manténgala pulsada para borrar varios caracteres.
ATRÁS	Púselo para cerrar la máscara de entrada.

### Sensores de proximidad

✓ Válido para: Navi System y Navi System Plus

El sistema de infotainment dispone de un sensor de proximidad integrado » pág. 4 ⑪.

La imagen de la pantalla pasa del modo de visualización al de manejo automáticamente »

al acercar la mano. En el modo de manejo los botones de función se destacan automáticamente para facilitar su utilización.

### Indicaciones adicionales y opciones de visualización

Las indicaciones de la pantalla pueden variar en función de los ajustes y pueden ser diferentes a las que se describen aquí.

En la barra de estado de la pantalla se pueden mostrar, por ejemplo, la hora y la temperatura exterior actual.

Todas las indicaciones solo se podrán visualizar una vez reiniciado completamente el sistema de infotainment.

### Asistente para la configuración inicial

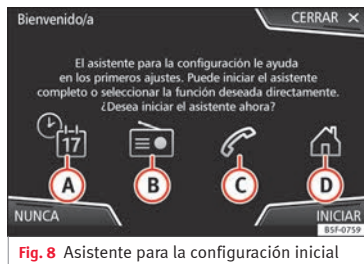

Fig. 8 Asistente para la configuración inicial

El asistente para la configuración inicial le ayudará a configurar su sistema de Infotainment la primera vez que acceda a él.

Cada vez que conecte el sistema de Infotainment aparecerá la pantalla inicial de configuración » fig. 8 si no ha configurado todos los parámetros o si no ha pulsado la tecla de función **NUNCA**.

Botón de función	Función
<b>CERRAR</b>	Cierra el Asistente para la configuración, aparecerá el menú principal o el último modo en el que usted usó su sistema de Infotainment. La próxima vez que conecte el sistema volverá a iniciarse el Asistente para la configuración.
<b>NUNCA</b>	Desactiva la posibilidad de configurar el sistema de Infotainment. Si desea realizar la configuración inicial del sistema, deberá acceder a través de <b>Ajustes del sistema</b> y seleccionar <b>Asistente para la configuración</b> » pág. 90.
<b>INICIAR</b>	Inicia el asistente para la configuración.
<b>A</b>	Púselo para configurar día y hora (si dispone de sistema de navegación se configurará de forma automática mediante GPS).
<b>B</b>	Púselo para buscar y memorizar las emisoras de radio que tengan una mejor recepción en ese momento.

Botón de función	Función
<b>C</b>	Púselo para vincular su teléfono móvil al sistema de Infotainment.
<b>D</b> <sup>a)</sup>	Púselo para seleccionar la dirección de casa mediante la posición actual o la introducción manual de una dirección.
<b>ANTERIOR</b> <b>SIGUIENTE</b>	Para ir al anterior o siguiente parámetro a configurar. Cuando se ha configurado algún parámetro la única forma de volver a configurarlo es desde el menú principal, pulsando sobre él, no mediante las teclas Anterior/Siguiente. Cuando configure algún parámetro, sobre él aparecerá una marca de confirmación <input checked="" type="checkbox"/> .
<b>FINALIZAR</b>	Púselo para, una vez aplicado uno o más ajustes, en el menú principal del asistente, finalizar la configuración. Si no ha ajustado todos los parámetros, la próxima vez que conecte el sistema de Infotainment se iniciará el Asistente para la configuración inicial.

<sup>a)</sup> Sólo válido para Navi System y Navi System Plus.



## Manejo por voz

### Funcionamiento



**Fig. 9** Manejo por voz: pantalla principal (modelo visualizado: Navi System)

Muchas de las funciones de la radio, media, teléfono y navegación pueden realizarse mediante órdenes por voz.

El manejo por voz del sistema de infotainment tan sólo estará disponible para el idioma seleccionado en Ajustes del sistema » **pág. 90.**

Ajustes del manejo por voz » **pág. 17.**

### Iniciar y detener el manejo por voz

- Para activar el manejo por voz, pulse brevemente la tecla del volante multifunción **Ω**. También se puede activar con la tecla **VOICE** en el sistema infotainment.

- Al activar el manejo por voz sonará un tono de inicio de diálogo y se mostrará la pantalla principal de control por voz, » **fig. 9**, (la pantalla principal aparecerá en el formato seleccionado en Ajustes de manejo por voz » **pág. 17**). Las indicaciones habladas le guían a través del siguiente “diálogo”.

- Pronuncie la orden deseada y siga las instrucciones del “diálogo”. A menudo puede activarse una función mediante diversas órdenes habladas. En caso de duda, pruebe a pronunciar una orden o diga **Ayuda**.

- Cuando se efectúe una acción (p.ej., llamar a un contacto), el manejo por voz finaliza automáticamente, deberá activarlo nuevamente si desea continuar con él. Existen ciertas órdenes tras las que el manejo por voz no finaliza y espera con un **¿Qué desea hacer ahora?**.

- Para finalizar manualmente el manejo por voz, mantenga pulsada la tecla **Ω** del volante multifunción hasta que suene la señal de confirmación correspondiente o bien puede realizar dos pulsaciones breves en la tecla **Ω** del volante o la tecla **VOICE** del sistema de infotainment o bien pulsando el botón de función **X** en la esquina superior derecha de la pantalla.

### Ayuda para el manejo por voz

Se recomienda escuchar la Ayuda la primera vez que se utilice el manejo por voz.

- Active el manejo por voz **Ω** / **VOICE**.
- Pronuncie la orden **Ayuda** para iniciarla en el idioma indicado en **Ajustes del sistema**, y siga las instrucciones del diálogo. La orden **Ayuda** también se puede pronunciar seguida de una función del sistema de infotainment, como, por ejemplo, “**Ayuda con la navegación**”.

### Interacción con el modo de diálogo

Iconos en esquina superior izquierda:

- Ω** El sistema espera una orden del usuario.
- Ω** El sistema ha reconocido una orden y actuará en breve.
- ☰** El sistema transmite una orden hablada y confirma la orden dada.
- ⏸** El sistema está modo pausa. (max 3 minutos).

**△ / ▽** Ocultar o mostrar menú control por voz » **pág. 17.**

### Manejo durante el diálogo

Mientras el sistema de infotainment transmite una indicación hablada, en la pantalla del mismo se mostrará el símbolo **☰**.

- Se puede parar la locución pulsando el icono superior izquierdo de la pantalla o la tecla del volante **Ω** o la tecla **VOICE** y se reanudará el reconocimiento de voz para el usuario. »

**IMPORTANTE: El sistema reconocerá una orden SOLO cuando el símbolo  se muestre como “activo” en el cuadro o en la pantalla táctil.**

Si se equivoca al pronunciar una orden, o bien la pronuncia incompleta, con lo cual no se produce ningún efecto, puede repetir la orden. El símbolo  permanece activado.

- Pulse brevemente la tecla  / **VOICE** para repetir la orden.

### Indicaciones para el manejo por voz

Para un funcionamiento óptimo del manejo por voz, siga las siguientes indicaciones:

- Hable, dentro de lo posible, con lentitud y claridad. El sistema no reconocerá palabras pronunciadas sin claridad, así como palabras y cifras en las que se haya tragado sílabas.
- Los números de teléfono deberán indicarse cifra a cifra o por bloques de números dichos por unidades, decenas o centenas.
- Hable con un volumen normal, sin entonar exageradamente, ni realizar pausas largas.
- Evite ruidos exteriores y en las cercanías (por ejemplo, conversaciones dentro del vehículo). Cierre todas las puertas, ventanillas y el techo corredizo.
- No oriente el aire de los difusores hacia el techo del habitáculo.

- Si circula a gran velocidad, hable un poco más alto.

Al activar el control por voz el sistema le lleva a la pantalla principal  **fig. 9** en el que aparecerán los contextos en los que funciona el sistema y las órdenes principales.

A partir de aquí usted podrá ordenar al sistema en que contexto quiere actuar o directamente dar una orden de voz.

Al seleccionar cada uno de los contextos (Navegación, Teléfono, Radio, Media, Control por voz) aparecerá un menú en el que se relacionan las principales órdenes y, dentro de cada una de ellas, breves explicaciones de como llevarlas a cabo a modo de ayuda.

### Manejo por voz (RADIO)

<b>ESCUCHAR RADIO</b>	Escuchar radio
<b>SELECCIONAR EMISORA</b>	Emisora NAME STATION 1
	Sintonizar emisora
<b>SELECCIONAR FRECUENCIA</b>	Frecuencia 87.9
	Sintonizar frecuencia
<b>CAMBIO DE BANDA</b>	Banda FM
	Cambiar banda

### Manejo por voz (MEDIA)

<b>SELECCIÓN DE FUENTES</b>	Reproducir Jukebox <sup>a)</sup>
	Escuchar CD
<b>SELECCIÓN DE MÚSICA</b>	Seleccionar pista / álbum / intérprete / género
<b>REPRODUCIR TÍT. SIMILAR<sup>a)</sup></b>	Reproducir pistas similares

<sup>a)</sup> Solo disponible para el modelo: “Navi System Plus”

### Manejo por voz (PHONE)

<b>LLAMAR A CONTACTOS</b>	Llamar a Nombre Apellido Fijo
	Llamar a Nombre Apellido Móvil
<b>LLAMAR A NÚMEROS</b>	Llamar al 01234
	Llamar al número
<b>LISTA DE LLAMADAS</b>	Mostrar todas las llamadas
	Llamadas perdidas
<b>REMARCACIÓN</b>	Remarcación
<b>LLAMAR AL BUZÓN DE VOZ</b>	Llamar al buzón de voz
<b>SMS</b>	Leer SMS
<b>SERVICIO</b>	Llamada de asistencia
<b>INFORMACIÓN</b>	Llamada de información

## Manejo por voz (NAV)\*

INTROD. DE LA DIRECCIÓN	Introducir dirección
	Guíame hacia Ciudad, Calle, número
BÚSQUEDA DE DEST. ESPEC. <sup>a)</sup>	Siguiente aparcamiento
	Busca restaurantes cerca de destino
DIRECCIÓN DE CASA	Dirección de casa
ÚLTIMOS DESTINOS	Últimos destinos
NAVEGACIÓN A CONTACTOS	Guía hacia Nombre Apellido
GUÍA AL DESTINO	Iniciar guía al destino
	Información de la ruta

<sup>a)</sup> Solo disponible para el modelo: "Navi System Plus"

## Manejo por voz

MANEJO POR VOZ	Repita por favor
	Atrás
	Menú principal
	Cancelar man. voz
	Interrumpir man. voz
AYUDA	Ayuda
	¿Qué puedo decir?
TECLA DE VOZ	

### Aviso

**Durante las maniobras de aparcamiento el manejo por voz no está disponible**

## Ajustes del manejo por voz

- Pulse la tecla de infotainment **MENU** para abrir el menú principal **Ajustes del sistema**.
- Pulse la tecla de función **AJUSTES** para acceder al ajuste del sistema.
- Pulse la tecla de función **Manejo por voz**.

Al cerrar un menú, los cambios se efectuarán automáticamente.

## Resumen de las indicaciones y de las teclas de función

### Tecla de función: función

**Comandos de ejemplo (Sist. Infotainment):** Visualización de los ejemplos de control por voz.

**Ocultar/mostrar  $\Delta / \nabla$**

**Tono de inicio del manejo por voz:** al activar el manejo por voz se emitirá una señal. Pulse para desactivar la señal.

**Tono de fin del manejo por voz:** al desactivar el manejo por voz se emitirá una señal. Pulse para desactivar la señal.

**Tono de entrada en el diálogo:** el tono de introducción para confirmar una orden está activado.

### Tecla de función: función

**Tono de finalización en el diálogo:** el tono de finalización para confirmar una orden está desactivado.

## Modo Audio y Media

### Modo Radio

#### Menú principal RADIO

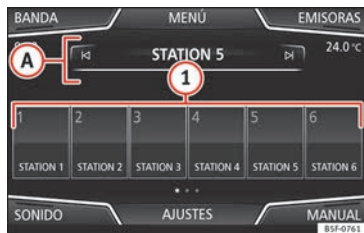

Fig. 10 Menú principal RADIO.



Fig. 11 Modo Radio: lista de emisoras (FM).

»» tabla de la pág. 2

Pulse la tecla **RADIO** del infotainment para abrir el menú principal RADIO »» fig. 10.

#### Botones de función del menú principal RADIO

Botón de función: función	Botón de función: función
<b>1</b>	Para cambiar el grupo de teclas de memoria deslice el dedo sobre las teclas de memoria de izquierda a derecha o viceversa
<b>BANDA*</b>	Permite seleccionar la banda de frecuencias.
<b>EMISORAS</b>	Abre la lista con las emisoras de radio que se pueden sintonizar »» pág. 23.
<b>MANUAL</b>	Permite seleccionar la frecuencia de forma manual »» pág. 23.
<b>VISTA</b>	Permite seleccionar la información mostrada en pantalla »» pág. 21. El botón de función solo está disponible en el modo DAB.
<b>AJUSTES</b>	Abre el menú de ajustes para la banda de frecuencias activa (FM, AM o DAB) »» pág. 24.
<b>K / D</b>	Selecciona la anterior o siguiente emisora memorizada (o emisora sintonizable). Ajuste de los botones con flecha en el menú Ajustes (FM, AM, DAB).
<b>1 a 18<sup>a)</sup></b>	Teclas de memoria »» pág. 22.

Botón de función: función	
<b>SCAN</b>	Detiene la reproducción automática de emisoras (sólo visible cuando la función está en ejecución).

<sup>a)</sup> 1 a 15 en el caso de pantalla de 6,5".

#### Posibles indicaciones y símbolos

Indicación: Significado	Indicación: Significado
<b>A</b>	Visualización de la frecuencia o del nombre de la emisora y, dado del caso, del radiotexto. El nombre de la emisora y el radiotexto solo se visualiza si se dispone de RDS y está activo »» pág. 19.
<b>RDS Off</b>	El servicio de datos por radio RDS está desactivado.
<b>TP</b>	La información de tráfico puede sintonizarse »» pág. 24.
<b>🚫</b>	No se puede sintonizar ninguna emisora con información de tráfico.
<b>☆</b>	La emisora de radio está memorizada en una tecla de memoria.
<b>AF off</b>	El seguimiento de frecuencias alternativas está desactivado.

i Aviso	
<ul style="list-style-type: none"> <li>Las bandas AM y DAB estarán disponibles según países y/o equipamiento En el caso de que no estén disponibles las bandas AM y</li> </ul>	

**DAB, no se mostrará el texto del botón de función BANDA.**

- Tenga en cuenta que en los subterráneos, túneles, zonas con edificios altos o de montaña la recepción de la señal de radio puede verse interferida.
- Las láminas o los adhesivos con capas metálicas sobre los cristales de las ventanillas pueden perturbar la recepción en los vehículos con antenas integradas en los cristales.

### Servicios de datos por radio RDS (banda FM)

El RDS (Radio Data System) o servicio de datos por radio ofrece información adicional en FM tal como la visualización del nombre de la emisora, el seguimiento automático de emisoras (Frecuencias Alternativas - FA), los textos emitidos por radio (Radiotexto), los boletines de tráfico (TP) y el tipo de emisora (PTY).

Debido a su infraestructura, en ciertos países la funcionalidad RDS estará limitada, no pudiendo disponer de avisos de tráfico (TP), seguimiento automático de emisoras (AF) y tipo de emisora (PTY).

En función del país y del equipo en cuestión se podrá desactivar el RDS en el menú

**Ajustes FM** » pág. 24.

Por lo general **sin RDS** no se dispone de los **servicios de datos de radio**.

#### Nombre de la emisora y seguimiento automático de emisoras

Si se dispone de la función RDS, en el menú principal **RADIO** y en la **Lista de emisoras FM** pueden visualizarse los nombres de las emisoras.

Las emisoras FM transmiten en distintas frecuencias regionales bajo el mismo nombre (por ejemplo, Station 3) otros contenidos de forma temporal o permanente.

Por lo general, el seguimiento automático de emisoras se encarga de cambiar durante la marcha a la frecuencia con mejor recepción de la emisora que se está sintonizando en ese momento. No obstante, esto puede provocar que se interrumpa una emisión regional.

El cambio automático de frecuencia y el seguimiento automático de emisoras se pueden desactivar en los **Ajustes FM** » pág. 24.

#### Fijar un nombre de emisora<sup>1)</sup>

En ciertos casos el nombre de la emisora es excesivamente largo. Este texto se puede bloquear/desbloquear pulsando unos 3 segundos sobre el nombre de la emisora hasta que se escuche una señal acústica (aparecerá/desaparecerá un punto a derecha e izquierda del nombre de la emisora).

#### Radiotexto

Algunas emisoras que disponen de RDS transmiten información adicional en texto, el denominado radiotexto.

El radiotexto se muestra en la mitad superior de la pantalla por encima de las teclas de memoria » **fig. 10 A**.

La visualización del radiotexto puede desactivarse en los **Ajustes FM** » pág. 24.

 **Aviso**

**Las emisoras de radio son responsables del contenido de la información que transmiten.**

<sup>1)</sup> Depende del mercado y del equipo en cuestión.

## Orden de la lista de emisoras



**Fig. 12** Representación estándar: menú lista de emisoras FM

Las emisoras que están disponibles en un momento determinado se muestran en la pantalla de lista de emisoras (tecla de función **EMISORAS**). Esta lista se puede ordenar por grupo de emisión, género o alfabéticamente.

## Modo radio digital (DAB, DAB+ y audio DMB)

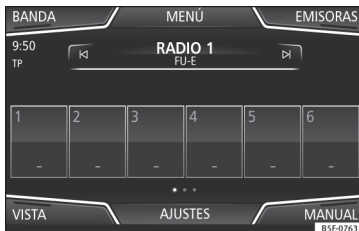

**Fig. 13** Visualización de las teclas de memoria en el modo DAB.



**Fig. 14** Visualización de la información de la emisora en el modo DAB.

El sintonizador de radio DAB admite los estándares de transmisión DAB, DAB+ y audio DMB.

En Europa la radio digital se transmite a través de las frecuencias de la banda III (de 174 MHz a 240 MHz) y de la banda L (de 1.452 MHz a 1.492 MHz).

Las frecuencias de ambas bandas se denominan “canales” y tienen una abreviatura (p. ej. **12 A**).

En un canal se agrupan varias emisoras DAB disponibles en un “conjunto”.

### Iniciar el modo de radio Digital

- Pulse en el menú principal **RADIO** el botón de función **BANDA** y seleccione **DAB**.

Se reproducirá la última emisora DAB que estaba seleccionada, si aún se puede sintonizar en ese lugar.

La emisora DAB seleccionada se muestra en la barra superior de la pantalla, el conjunto de emisoras seleccionado se muestra debajo **» fig. 13**.

### Emisoras adicionales DAB (Secondary Service Components)

Algunas emisoras DAB ofrecen temporal o permanentemente **emisoras adicionales** (por ejemplo, para la transmisión de eventos deportivos).

Las emisoras de DAB que contienen emisoras adicionales se identifican en la lista de emisoras mediante el símbolo ►.

### Seleccionar emisoras adicionales

Desde la pantalla principal	Pulse el nombre de la emisora principal
	Pulse en la tecla de memoria de la emisora principal
Desde la lista de emisoras	Seleccione la emisora adicional de la lista

En el menú principal DAB se muestra el nombre de la emisora adicional sintonizada a la derecha junto al nombre abreviado de la emisora DAB principal.

Las emisoras adicionales no se pueden memorizar.

### Seguimiento automático de emisoras: cambio de DAB a FM

Actualmente el radio DAB **no está disponible en todos los lugares**. En el modo de radio DAB se muestra en las zonas sin cobertura DAB .

El seguimiento automático de emisoras se puede activar en los **Ajustes DAB** para cambiar a la banda de frecuencias FM **» pág. 25**.

Si la emisora DAB que se está escuchando ya no se puede sintonizar (p. ej., ya no hay cobertura DAB), el sistema de infotainment intenta encontrar y sintonizar esa emisora en la

banda de frecuencias FM. Para el seguimiento de la emisora a través de todas las frecuencias es necesario que la emisora DAB y la emisora FM emitan la misma identificación de emisora o que se señalice a través del DAB a qué emisora FM corresponde la emisora DAB.

Cuando se haya encontrado la emisora FM correspondiente, se muestra **(FM)** detrás del nombre de la emisora. Si vuelve a estar disponible la emisora DAB correspondiente, se vuelve al modo DAB después de un tiempo. La indicación **(FM)** se oculta.

Si la señal es demasiado débil y no se puede encontrar de nuevo la emisora DAB en la banda FM, se suprime el sonido de la radio.

### Seguimiento automático de emisoras: “Soft-linking”<sup>1)</sup>

Permite a los proveedores de servicios indicar emisoras alternativas con contenidos similares. De esta manera, si la radio pierde la cobertura de una emisora DAB y no encuentra una frecuencia alternativa en FM o DAB, se tiene la posibilidad de sintonizar una emisora de contenido similar.

### Menu Vista de pantalla

Los botones de función se refieren al menú que aparece cuando se pulsa el botón **(Vista)** **» fig. 13**.

#### Botón de función: función

**(Memorias)**: Visualización de las teclas de memoria **» fig. 13**.

**(Información de la emisora)**: Visualización simultánea de radiotexto y presentaciones en lugar de las teclas de memoria **» fig. 14**.

**(Radiotexto)**: Se muestra el radiotexto en lugar de las teclas de memoria.

**(Presentación)**: Las presentaciones se muestran a pantalla completa.

#### Aviso

- **No todas las emisoras DAB admiten radiotexto y presentaciones.**
- **Las emisoras de radio son responsables del contenido de la información que transmiten.**

<sup>1)</sup> Sólo disponible para el modelo: Navi System Plus.

### Teclas de memoria



Fig. 15 Menú principal RADIO.

En el menú principal *RADIO* pueden memorizarse las emisoras de la banda de frecuencias sintonizada en ese momento en los botones de función numerados. Estos botones de función se denominan “teclas de memoria”.

#### Funciones de las teclas de memoria

Seleccionar emisoras mediante las teclas de memoria	Pulse la tecla de memoria de la emisora deseada.  Las emisoras memorizadas solo se reproducen pulsando la tecla de memoria correspondiente, si se sintonizan en el lugar donde se encuentra en ese momento.
-----------------------------------------------------	-------------------------------------------------------------------------------------------------------------------------------------------------------------------------------------------------------------------

#### Funciones de las teclas de memoria

Cambiar el Banco de memorias	Pase el dedo por la pantalla de derecha a izquierda o viceversa.  <b>O BIEN:</b> Pulse uno de los botones de función »» fig. 15 (A)
Memorizar emisoras en las teclas de memoria	Las teclas de memoria se muestran en tres bancos de memoria.  Véase: Memorizar emisoras »» pág. 23.
Memorizar los logotipos de emisoras en las teclas de memoria	A las emisoras memorizadas en las teclas de memoria se les puede asignar logotipos de emisoras »» pág. 22.

### Memorizar logotipos de emisoras

#### Memorizar automáticamente (sólo en modo FM y DAB)

Al memorizar una emisora se asigna automáticamente el logotipo de la emisora.

Si existen 2 o más logotipos en la base de datos, se da la opción de elegir el adecuado.

#### Memorizar manualmente

Los logotipos de las emisoras pueden importarse desde un soporte de datos compatible

(por ejemplo, tarjeta de memoria o memorias con puerto USB).

- Pulse la tecla de función (Ajustes) y, seguidamente (Logotipos de emisoras).
- Pulse la tecla de emisoras memorizadas en la cual desee memorizar el logotipo de una emisora.
- Seleccione la fuente en la que se ha memorizado el logotipo (por ejemplo, (Tarjeta SD 1)). Se recomienda poner los logotipos en el directorio raíz de la unidad de memoria.
- Seleccione el logotipo de la emisora.
- Repita el proceso para asignar otros logotipos; pulse la tecla de infotainment (RADIO) para volver al menú principal Radio.
- Si se desea cambiar el logotipo de una tecla de memoria en el que ya existe uno memorizado, se debe borrar previamente de dicha tecla en cuestión.

#### Aviso

**No todas las emisoras están en la base de datos, por lo que no siempre hay la posibilidad de asignar logotipos automáticamente.**



## Seleccionar, sintonizar y memorizar emisoras

### Seleccionar emisoras

Seleccionar la emisora con las teclas con flecha

Pulse el botón de función **[M]** o bien **[<]** » **fig. 10**. Se cambiará entre las emisoras sintonizables » **pág. 24**.

Seleccionar emisoras de la lista de emisoras

Pulse el botón de función **[Emisora]** » **fig. 10** para abrir la lista de emisoras.

Examine la lista y sintonice la emisora que desee pulsándola.

Para cerrar la lista pulse el botón de función **[ATRÁS <=>]** » **fig. 11**. Si no se utiliza, la lista se cerrará automáticamente al cabo de un tiempo.

### Sintonizar la frecuencia de una emisora manualmente

Visualizar la banda de frecuencias

Pulse el botón de función **[Manual]** » **fig. 10**.

Cambiar la frecuencia paso a paso

Gire el botón de ajuste.

**O BIEN:** Pulse las teclas **[+]** o **[-]** del dial que aparece en pantalla.

### Sintonizar la frecuencia de una emisora manualmente

Rastrear la banda de frecuencias rápidamente

Mantenga pulsada una de las teclas con flecha a la izquierda del volante multifunción. Tras soltarla se pasa automáticamente a la siguiente emisora de radio sintonizable.

**O BIEN:** Mantenga el dedo sobre el botón desplazable en la banda de frecuencias y mueva el dedo para desplazar el botón.

Ocultar la banda de frecuencias

Pulse brevemente el botón de ajuste » **fig. 1 (12)**.

Si se selecciona una emisora con la tecla de memoria también finaliza la selección manual de frecuencias. Si no se realiza ninguna operación, transcurrido un tiempo se oculta la banda de frecuencias.

### Memorizar emisoras

Memorizar la emisora que se está escuchando

Mantenga pulsada la tecla de memoria deseada » **fig. 10** hasta que se escuche una señal.

La emisora sintonizada quedará memorizada en esa tecla de memoria.

### Memorizar emisoras

Memorizar una emisora de la lista de emisoras

Pulse el botón de función **[Emisoras]** » **fig. 10** para abrir la lista de emisoras.

Las emisoras que ya están memorizadas en una tecla de memoria se marcan en la lista de emisoras con el símbolo **☆** » **fig. 11**.

Seleccione la emisora deseada *manteniéndola pulsada* en la pantalla. Se abre una pantalla para memorizar la emisora en las teclas de memorias.

Pulse la tecla de memoria en la que se ha de memorizar la emisora.

Se escucha una señal y la emisora queda memorizada en la tecla de memoria. Para seguir memorizando otras emisoras de la lista repita el proceso.

Borrar emisoras memorizadas

En el menú **Ajustes FM, AM, DAB** se pueden borrar conjuntamente todas las emisoras memorizadas o por separado » **pág. 24**.

## Reproducción automática (SCAN)

Con la reproducción automática activa se escuchan todas las emisoras sintonizables de la banda de frecuencias seleccionada durante 5 segundos aproximadamente. »

### Iniciar y finalizar la reproducción automática

Iniciar la reproducción automática	Pulse el botón de función <b>Ajustes</b> y seleccione seguidamente <b>SCAN</b> .
Finalizar la reproducción automática	Pulse el botón de función <b>SCAN</b> para detener la reproducción automática en la emisora que se está escuchando.  La reproducción automática también finaliza cuando se selecciona una emisora manualmente por medio de las teclas de memoria o se cambia de pantalla.

### Información de tráfico (TP)

El seguimiento de la información del tráfico con la función TP solo es posible mientras pueda sintonizarse una emisora con información del tráfico. Las emisoras con función de información del tráfico van acompañadas en el menú principal **RADIO** del indicador **TP** ►► fig. 10 y ►► fig. 11.

Algunas emisoras sin información del tráfico propia admiten la función TP emitiendo los boletines de tráfico de otras emisoras (EON).

### Activar y desactivar la función TP

- En el menú **Ajustes (FM, AM, DAB)** active  o desactive  el botón de función **Emisora de tráfico (TP)** pulsándolo ►► pág. 24.

### Función TP activa y selección de emisoras

Si el seguimiento de una emisora de tráfico está activo se visualizan en el modo Audio las siglas **TP** a la izquierda de la pantalla a media altura ►► fig. 10. Los boletines de tráfico de la emisora que se está escuchando o de la emisora con información del tráfico en la que se apoya se reproducen en el modo Audio.

En el **modo FM** la emisora que se está escuchando ha de disponer de la función TP.

Si se selecciona una emisora sin función TP, la radio intenta encontrar emisoras con dicha función en segundo plano. Si no encuentra ninguna se mostrará a la izquierda de la pantalla a media altura .

En el **modo AM** o en el **modo Media** se sintoniza automáticamente una emisora de tráfico en segundo plano, siempre y cuando la señal de dicha emisora sea buena. Dependiendo de la situación esta operación puede durar algún tiempo.

### Aviso de tráfico entrante

En el modo Audio cuando se recibe un aviso de tráfico se reproduce automáticamente.

Mientras se reproduce el aviso de tráfico se muestra una ventana emergente y la radio cambia, dado el caso, a la emisora de información del tráfico.

El modo Media se interrumpe y el volumen se regula conforme a lo ajustado ►► pág. 91.

El volumen del aviso de tráfico puede modificarse con el regulador del volumen . El volumen modificado permanece para los siguientes boletines.

- Pulse el botón de función **Cancelar** para finalizar la reproducción del boletín de tráfico que se está escuchando. La función TP permanece activa.
- **O BIEN:** Pulse el botón de función **Desactivar** para finalizar el aviso de tráfico reproducido y desconectar la función TP de forma permanente.

### Ajustes (FM, AM, DAB)

#### Ajustes FM

Seleccione la banda de frecuencias **FM** pulsando la tecla **RADIO** del infotainment.

**O BIEN:** Pulse el botón de función **BANDA** y seleccione la banda de frecuencias **FM**.

Pulse el botón de función **AJUSTES** para abrir el menú **Ajustes FM**.

#### Botón de función: función

**Sonido:** Ajustes de sonido ►► pág. 91.

### Botón de función: función

**Modo de búsqueda:** Para fijar el ajuste para las teclas con flecha **K** y **M**. El ajuste se aplica a todas las bandas de frecuencias (FM, AM y DAB).

**Memorias:** Con las teclas con flecha se van pasando todas las emisoras memorizadas de la banda de frecuencias seleccionada.

**Emisoras:** Con las teclas con flecha se van pasando todas las emisoras sintonizables de la banda de frecuencias seleccionada.

**Scan:** Reproducción automática (función SCAN). Con la reproducción automática activa se reproduce cada una de las emisoras sintonizables de la banda de frecuencias seleccionada durante aprox. 5 segundos **»** pág. 23.

**Emisora de información de tráfico (TP):** La función TP (seguimiento de las emisoras de información del tráfico) está activa **»** pág. 24.

**Eliminar memorias:** Para borrar todas o algunas de las emisoras memorizadas.

**Logotipos de emisoras:** Para asignar o borrar manualmente los logotipos de las emisoras memorizadas en teclas de memoria **»** pág. 22.

**Radiotexto:** El radiotexto está activo **»** pág. 19, Radiotexto.

**Ajustes avanzados:** Ajustes de los servicios de datos por radio RDS.

**Memorización automática (logotipos emisoras)<sup>a)</sup>:** A las emisoras memorizadas en las teclas de memoria se les asignan logotipos de emisoras automáticamente si están disponibles en el sistema de infotainment. Véase también **»** pág. 22.

### Botón de función: función

**Región para logotipo de emisora:** Permite seleccionar la región (país) donde se encuentra el vehículo. De este modo se optimiza la asignación automática de logotipos de emisoras. La opción también permite la selección automática de la región por parte del sistema.

**Frecuencia alternativa (AF):** El seguimiento automático de emisoras por RDS está activo. Con la casilla de verificación  desactivada el seguimiento automático de emisoras estará **desconectado**. El botón de función **(RDS regional)** estará inactivo (color gris).

**Sistema de datos de radio (RDS)<sup>b)</sup>:** El sistema de datos por radio (RDS) está desactivado **»** pág. 19. Si la casilla de verificación  está desactivada, las funciones emisora de información del tráfico (TP), radiotexto, nombre de la emisora y tipo de programa no estarán disponibles.

**RDS regional:** Ajustar el **seguimiento automático de emisoras** por RDS **»** pág. 19.

**Fijo:** Solo se sintonizan frecuencias alternativas de la emisora ajustada con un programa regional idéntico.

**Automático:** Se cambia siempre a la frecuencia de la emisora ajustada que actualmente tenga la mejor sintonización, incluso si con ello se interrumpe una emisión regional en curso.

<sup>a)</sup> Depende del país y del equipo en cuestión.

### Ajustes AM

Seleccione la banda de frecuencias **AM** pulsando la tecla **(RADIO)** del infotainment.

**O BIEN:** Pulse el botón de función **(BANDA)** y seleccione la banda de frecuencias **AM**.

Pulse el botón de función **(AJUSTES)** para abrir el menú **Ajustes AM**.

### Botón de función: función

**Sonido:** Ajustes del sonido **»** pág. 91.

**Modo de búsqueda:** Para fijar el ajuste para las teclas con flecha **K** y **M**. El ajuste se aplica a todas las bandas de frecuencias (FM, AM y DAB).

**Memorias:** Con las teclas con flecha se van pasando todas las emisoras memorizadas de la banda de frecuencias seleccionada.

**Emisoras:** Con las teclas con flecha se van pasando todas las emisoras sintonizables de la banda de frecuencias seleccionada.

**Scan:** Reproducción automática (función SCAN). Con la reproducción automática activa se reproduce cada una de las emisoras sintonizables de la banda de frecuencias seleccionada durante aprox. 5 segundos **»** pág. 23.

**Emisora de información de tráfico (TP):** La función TP (seguimiento de las emisoras de información del tráfico) está activa **»** pág. 24.

**Eliminar memorias:** Para borrar todas o algunas de las emisoras memorizadas.

**Logotipos de emisoras:** Para asignar los logotipos a las emisoras memorizadas en teclas de memoria **»** pág. 22.

### Ajustes DAB

Seleccione la banda de frecuencias **DAB** pulsando la tecla **(RADIO)** del infotainment. **»**

**O BIEN:** Pulse el botón de función **BANDA** y seleccione la banda de frecuencias **DAB**.

Pulse el botón de función **AJUSTES** para abrir el menú **Ajustes DAB**.

### Botón de función: función

**Sonido:** Ajustes del sonido » pág. 91.

**Modo de búsqueda:** Para fijar el ajuste para las teclas con flecha **K** y **L**. El ajuste se aplica a todas las bandas de frecuencias (FM, AM y DAB).

**Memorias:** Con las teclas con flecha se van pasando todas las emisoras memorizadas de la banda de frecuencias seleccionada.

**Emisoras:** Con las teclas con flecha se van pasando todas las emisoras sintonizables de la banda de frecuencias seleccionada.

**Scan:** Reproducción automática (función SCAN). Con la reproducción automática activa se reproduce cada una de las emisoras sintonizables de la banda de frecuencias seleccionada durante aprox. 5 segundos » pág. 23.

**Emisora de información de tráfico (TP):** La función TP (seguimiento de las emisoras de información del tráfico) está activa » pág. 24.

**Borrar memorias:** Para borrar todas o algunas de las emisoras memorizadas.

**Logotipos de emisoras:** Para asignar los logotipos a las emisoras memorizadas en teclas de memoria » pág. 22.

**Radiotexto:** El radiotexto está activo » pág. 19, Radiotexto.

**Ajustes avanzados:** Ajustes de los servicios DAB.

### Botón de función: función

**Memorización automática (logotipos emisoras):** Los logotipos de las emisoras se asignan automáticamente cuando se memorizan las emisoras de radio en las teclas de memoria » pág. 22.

**Avisos de tráfico DAB:** Los avisos de tráfico DAB se reproducen al igual que los avisos de tráfico TP en cualquier modo del equipo.

**Otros avisos DAB:** Los avisos DAB (noticias, información deportiva, del tiempo, advertencias, etc.) se reproducen mientras el modo Radio DAB esté activo.

**Seguimiento de programas DAB - DAB:** El seguimiento automático de emisoras dentro de la gama de frecuencias DAB está activo.

**Cambio automático DAB-FM:** Para el seguimiento automático de emisoras se permite el cambio a la banda de frecuencias FM.

**Cambio a emisora similar:** Permite a los proveedores de servicios indicar emisoras alternativas con contenidos similares.<sup>a)</sup>

**Banda L:** La banda L está activa (frecuencias de emisoras de poco alcance, de sintonización local).

<sup>a)</sup> Solo disponible para el modelo: "Navi System Plus"

## Modo Media

### Introducción

 » tabla de la pág. 2

Se denominará en lo sucesivo “**fuentes de Media**” a las fuentes de audio que contengan archivos de audio en diferentes soportes de datos (p. ej. CD, tarjeta de memoria, reproductor MP3 externo). Estos archivos de audio pueden reproducirse a través de los lectores correspondientes o de las entradas de audio del sistema de infotainment (lector

de CD interno, ranura para tarjetas de memoria, toma multimedia AUX-IN, etc.).

### Derechos de autor

Los archivos de audio y video almacenados en soportes de datos suelen estar sujetos a la protección de la propiedad intelectual según lo dispuesto en las leyes nacionales e internacionales correspondientes ¡Tenga en cuenta las disposiciones legales!

#### Aviso

- **La tecnología de codificación de audio MPEG-4 HE-AAC y patentes tienen licencia de Fraunhofer IIS.**
- **Este producto está protegido por determinados derechos de autor y propiedad de Microsoft Corporation. Está prohibida la utilización o comercialización de tecnología de este tipo fuera de la configuración de este produc-**

**to sin la licencia de Microsoft o de una sucursal de Microsoft autorizada.**

- **El sistema de infotainment tan sólo reproduce los archivos de audio compatibles que no estén dañados; otros archivos se ignoran.**
- **Consulte la lista de dispositivos compatibles en la web de SEAT.**

### Requisitos para los soportes de datos y archivos

Los lectores de CD y DVD montados de fábrica pertenecen a la clase 1 según DIN IEC 76 (CO) 6/ VDE 0837.

En el sistema de infotainment solo se pueden insertar CD/DVD estándar de 12 cm y tar-

jetas de memoria de 32 mm x 24 mm x 2,1 mm o bien de 1,4 mm.

Los formatos de archivo reproducibles de la lista se denominarán en lo sucesivo “archivos de audio”. Un CD que contenga este tipo

de archivos de audio se denomina “CD de datos de audio”.







### Válido para el modelo: Navi System Plus

Soporte de datos	Requisitos para la reproducción	
	Archivos de audio	Archivos de vídeo
<p><b>📀 Discos ópticos:</b></p> <ul style="list-style-type: none"> <li>– CD de audio (hasta 80 min).</li> <li>– DVD de vídeo estándar y DVD de audio compatible con DVD.</li> <li>– CD-ROM, CD-R, CD-RW con datos de audio hasta un máx. de 700 MB (megabyte) en el sistema de archivos ISO 9660 Level 1 y 2, Joliet o bien UDF 1.02, 1.5, 2.01.</li> <li>– DVD+/-R/RW hasta un máx de 4,7 GB y DVD de doble capa hasta un máx. de 8,5 GB en el sistema de archivos Joliet (solo single-session); UDF.</li> </ul> <p><b>💾 Tarjetas de memoria:</b></p> <ul style="list-style-type: none"> <li>– SD y MMC en el sistema de archivos debe ser FAT12, FAT16, FAT32 o bien VFAT (máx. 2 GB).</li> <li>– SDHC (máx. 32 GB) y SDXC (máx. 2 TB) en los sistemas de archivos exFAT y NTFS.</li> </ul> <p><b>🔌 Soporte de datos USB:</b></p> <ul style="list-style-type: none"> <li>– Dispositivos con especificación conforme a USB 2.0 y 3.0.</li> <li>– Sistema de archivos FAT16, FAT32, exFAT y NTFS.</li> <li>– iPods<sup>TM</sup>, iPads<sup>TM</sup> y iPhones<sup>TM</sup> de diferentes generaciones.</li> <li>– Reproductores MTP con las marcas comerciales “PlaysForSure” o “ReadyForVista”.</li> </ul> <p><b>🎵 Jukebox</b> (memoria SSD interna).</p>	<ul style="list-style-type: none"> <li>– Especificación Digital Audio.</li> <li>– Archivos MP2 (.mp2) y MP3 (.mp3) con tasas de transferencia de 32 hasta 320 kbit/s o tasa de transferencia variable.</li> <li>– Archivos WAV (.wav).</li> <li>– Archivos WMA (.wma) hasta 10 mono/estéreo sin protección anticopia y tasas de transferencia de hasta 384kbit/s.</li> <li>– Archivos AAC (.m4a, .m4b y .aac) sin protección anticopia.</li> <li>– Archivos OGG-Vorbis 1 (.ogg) con tasas de transferencia de hasta 256kbit/s.</li> <li>– Archivos FLAC (.flac).</li> <li>– Archivos en contenedor Matroska (.mka).</li> </ul> <ul style="list-style-type: none"> <li>– Listas de reproducción en los formatos M3U, PLS, ASX y WPL.</li> <li>– Las listas de reproducción no deben exceder los 20 kB ni más de 1000 entradas.</li> <li>– Nombres de archivos y rutas que no superen los 256 caracteres.</li> <li>– En DVD un máximo de 1000 archivos por medio y directorio.</li> <li>– En tarjetas de memoria un máximo de 4000 archivos y un máximo de 1000 archivos por directorio.</li> <li>– En la Jukebox (SSD) un máximo de 3000 archivos.</li> </ul>	<ul style="list-style-type: none"> <li>– Resolución máxima 720 x 576 píxel y 25-30fps (frames por segundo).</li> <li>– Formato MPEG-1 y MPEG-2 (.mpg, .mpeg, .m2ts, .avi y .mkv) con resolución máxima de 352x288 píxel.</li> <li>– Formato ISO MPEG-4 (.mp4, .m4v, .avi, .mov, .3gp y .mkv).</li> <li>– Formato MPEG-4 ASP DivX 4, 5 y 6 (.avi, .divx y .mkv).</li> <li>– Formato MPEG-4 Xvid (.avi y .mkv).</li> <li>– Formato MPEG-4 H.264: (.mp4, .m4v, .mov, .3gp, .avi, .m2ts, .mkv, .flv, .f4v y .webm).</li> <li>– Formato Windows Media Video 9 (.wmv, .asf, .mp4, .m4v, .mov, .3gp y .avi).</li> <li>– Formato MJPEG (.avi, .mov, .mp4 y .m4v).</li> <li>– Formato Theora (.ogv).</li> </ul>
<b>AUX</b> Reproducción de archivos de audio a través de la toma AUX-IN.	– La fuente de audio externa tiene que cumplir una serie de condiciones para la reproducción »» pág. 39.	
📶 Reproducción de archivos de audio a través de Bluetooth® <sup>b)</sup> .	– El reproductor de medios externo tiene que ser compatible con el perfil A2DP Bluetooth® »» pág. 39.	
📶 Reproducción de archivos de audio a través de WLAN.	– La fuente de audio externa tiene que cumplir una serie de condiciones para la reproducción »» pág. 42	

a) iPod<sup>TM</sup>, iPad<sup>TM</sup> y iPhone<sup>TM</sup> son marcas comerciales protegidas de Apple Inc.

b) Bluetooth® es una marca registrada de Bluetooth® SIG, Inc.

Válido para el modelo: Media System Plus/Navi System

Soporte de datos	Requisitos para la reproducción
<p> <b>Discos ópticos:</b></p> <ul style="list-style-type: none"> <li>– CD de audio (hasta 80 min).</li> <li>– CD-ROM, CD-R, CD-RW con datos de audio hasta un máx. de 700 MB (megabyte) en el sistema de archivos ISO 9660 Level 1 y 2, Joliet o bien UDF 1.02, 1.5, 2.01.</li> </ul> <p> <b>Tarjetas de memoria:</b></p> <ul style="list-style-type: none"> <li>– SD y MMC en el sistema de archivos debe ser FAT12, FAT16, FAT32 o bien VFAT (máx. 2 GB).</li> <li>– SDHC (máx. 32 GB) y SDXC (máx. 2 TB) en los sistemas de archivos exFAT y NTFS.</li> </ul> <p> <b>Soporte de datos USB:</b></p> <ul style="list-style-type: none"> <li>– Dispositivos con especificación conforme a USB 2.0 y 3.0.</li> <li>– Sistema de archivos FAT16, FAT32, exFAT y NTFS.</li> <li>– iPods™ a), iPads™ a) y iPhones™ a) de diferentes generaciones.</li> <li>– Reproductores MTP con las marcas comerciales “PlaysForSure” o “ReadyForVista”.</li> </ul>	<p><b>Archivos de audio</b></p> <ul style="list-style-type: none"> <li>– Especificación Digital Audio.</li> <li>– Archivos MP2 (.mp2) y MP3 (.mp3) con tasas de transferencia de 32 hasta 320 kbit/s o tasa de transferencia variable.</li> <li>– Archivos WAV (.wav).</li> <li>– Archivos WMA (.wma) hasta 10 mono/estéreo sin protección anticopia y tasas de transferencia de hasta 384kbit/s.</li> <li>– Archivos AAC (.m4a, .m4b y .aac) sin protección anticopia.</li> <li>– Archivos OGG-Vorbis 1 (.ogg) con tasas de transferencia de hasta 256kbit/s.</li> <li>– Archivos FLAC (.flac).</li> </ul> <ul style="list-style-type: none"> <li>– Listas de reproducción en los formatos M3U, PLS, ASX y WPL.</li> <li>– Las listas de reproducción no deben exceder los 20 kB ni más de 1000 entradas.</li> <li>– Nombres de archivos y rutas que no superen los 256 caracteres.</li> <li>– En tarjetas de memoria un máximo de 4000 archivos y un máximo de 1000 archivos por directorio.</li> </ul>
<p><b>AUX</b> Reproducción de archivos de audio a través de la toma AUX-IN.</p>	<ul style="list-style-type: none"> <li>– La fuente de audio externa tiene que cumplir una serie de condiciones para la reproducción »» pág. 39.</li> </ul>
<p> Reproducción de archivos de audio a través de Bluetooth® b).</p>	<ul style="list-style-type: none"> <li>– El reproductor de medios externo tiene que ser compatible con el perfil A2DP Bluetooth® »» pág. 39.</li> </ul>

a) iPod™, iPad™ y iPhone™ son marcas comerciales protegidas de Apple Inc.

b) Bluetooth® es una marca registrada de Bluetooth® SIG, Inc.

Lea y tenga en cuenta el manual de instrucciones del soporte de datos externo.

**Limitaciones e indicaciones**

La suciedad, las altas temperaturas y los daños mecánicos pueden provocar que un so-

porte de datos quede inservible. Tenga en cuenta las indicaciones del fabricante del soporte de datos.



Las diferencias de calidad entre los soportes de datos de diferentes fabricantes pueden causar interferencias en la reproducción.

¡Tenga en cuenta las disposiciones legales relativas a los derechos de autor!

La configuración de un soporte de datos o de los equipos o programas utilizados para la grabación puede provocar que algunas pistas o soportes de datos no puedan leerse. En Internet, por ejemplo, encontrará información acerca de la mejor forma de grabar archivos de audio o soportes de datos (tasa de compresión, etiqueta ID3, etc.).

La velocidad de lectura puede variar considerablemente en función del tamaño, el estado de uso (procesos de copiado y borrado), la estructura de las carpetas y el tipo de archivos del soporte de datos utilizado.

Las **listas de reproducción** solo establecen un orden de reproducción determinado. Los archivos **no** están guardados en ellas. Las listas de reproducción **no** pueden reproducirse si los archivos del soporte de datos **no** están guardados en la ruta a la que remite la lista de reproducción.

Una carátula sólo podrá mostrarse cuando el nombre empiece por **“Cover”, “Folder”** o **“Album”**.

**i** Aviso

- No utilice adaptadores de tarjetas de memoria.
- SEAT no asume ninguna responsabilidad por el deterioro o la pérdida de archivos de los soportes de datos.

## Orden de reproducción de archivos y carpetas

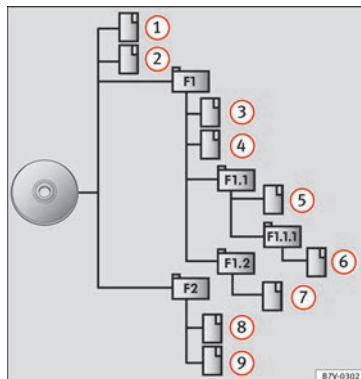



**Fig. 16** Ejemplo de la estructura de un CD de datos de audio.

Los archivos de audio almacenados en los soportes de datos están ordenados a menudo por carpetas de archivos y listas de reproducción para de este modo establecer un determinado orden de reproducción.

En función del nombre que tienen en el soporte de datos, las pistas, carpetas y listas



de reproducción están ordenados por número y alfabeto.

La ilustración muestra un ejemplo de un CD de datos de audio convencional, que contiene pistas , carpetas  y subcarpetas  **» fig. 16.**

En este caso las pistas se reproducirán de este modo<sup>1)</sup>:

1. Pista **1** y **2** en el directorio raíz (Root) del CD
2. Pista **3** y **4** en la **primera** carpeta **F1** del directorio raíz del CD
3. Pista **5** en la **primera** subcarpeta **F1.1** de la carpeta **F1**
4. Pista **6** en la **primera** subcarpeta **F1.1.1** de la subcarpeta **F1.1**
5. Pista **7** en la **segunda** subcarpeta **F1.2** de la carpeta **F1**
6. Pista **8** y **9** en la **segunda** carpeta **F2**

 **Aviso**

- La secuencia de reproducción puede modificarse seleccionando los diferentes modos de reproducción **»** pág. 31.
- Las listas de reproducción no se reproducen automáticamente, se tienen que seleccionar directamente en el menú de selección de pista **»** pág. 35.

<sup>1)</sup> En el menú **Ajustes de Media** tiene que estar activa la función  **Mix/Repetir** incluidas subcarpetas **»** pág. 44.

nar directamente en el menú de selección de pista **»** pág. 35.

**Menú principal MEDIA**

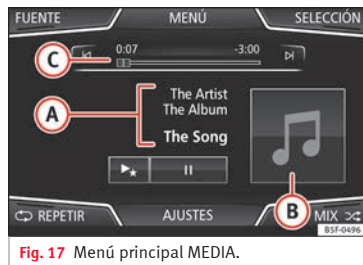

**Fig. 17** Menú principal MEDIA.

En el menú principal *MEDIA* se pueden seleccionar y reproducir diferentes fuentes de Media.

- Pulse la tecla **MEDIA** del infotainment para abrir el menú principal *MEDIA* **»** fig. 17.

Se seguirá reproduciendo la última fuente Media seleccionada y en el mismo punto.

La fuente Media que se está reproduciendo se indica en la lista desplegable al pulsar botón de función **FUENTE** **»** fig. 17.

Si no hay ninguna fuente Media disponible se muestra el menú principal *MEDIA*.

**Botones de función del menú principal MEDIA**

**Botón de función: función**

Indica la fuente de Media que se está reproduciendo. Púlselo para seleccionar otra fuente de Media **»** pág. 33.

**(LUKEBOX)**<sup>1)</sup>: Disco duro interno (SSD) **»** pág. 40.

**(CD/DVD)**<sup>2)</sup>: Lector de CD y DVD interno **»** pág. 36.

**FUENTE**

**(TARJETA SD 1)**, **(TARJETA SD 2)**: Tarjeta de memoria SD **»** pág. 37.

**(USB 1)**, **(USB 2)**: Soporte de datos externo conectado al puerto USB **»** pág. 37.

**(AUX)**: Fuente de audio externa conectada a la toma multimedia AUX-IN **»** pág. 39.

**(AUDIO BT)**: Audio Bluetooth® **»** pág. 39.

**(WLAN)**<sup>3)</sup>: Fuente de audio externa conectada por WLAN **»** pág. 42 **»**

### Botón de función: función

<b>SELECCIÓN</b>	Abre la lista de pistas »» pág. 35.
	Cambio de pista en el modo Media, o bien avance/retroceso rápido »» pág. 34.
	Se detiene la reproducción. El botón de función  cambia a
	Se reanuda la reproducción. El botón de función  cambia a
	Reproducir pistas similares. Se crea una lista de reproducción virtual en la que se incluyen pistas de similar ritmo a la que se está reproduciendo si está disponible mediante Gracenote®.
<b>AJUSTES</b>	Abre el menú <b>Ajustes Media</b> »» pág. 44.
	Repetir todas las pistas.  Se repiten todas las pistas que se encuentran en el mismo nivel de memoria que la pista que se reproduce en ese momento. Si en el menú <b>Ajustes Media</b> está activa  también se incluyen las subcarpetas »» pág. 44.
<b>REPEATIR</b>	Repetir la pista que se está reproduciendo.

### Botón de función: función

	Reproducción aleatoria.  Se incluyen todas las pistas que se encuentran en el mismo nivel de memoria que la pista que se reproduce en ese momento. Si en el menú <b>Ajustes Media</b> está activa  también se incluyen las subcarpetas »» pág. 44.
--	----------------------------------------------------------------------------------------------------------------------------------------------------------------------------------------------------------------------------------------------------------

- a) Solo disponible para el modelo: "Navi System Plus".  
b) El lector de DVD solo está disponible para el modelo "Navi System Plus".

### Indicaciones y símbolos del menú principal MEDIA

#### Indicación: Significado

	Visualización de la información del nombre del interprete, nombre del álbum y título de la canción (texto de CD , etiqueta ID3 en los archivos de audio comprimido).
<b>A</b>	CD de audio: visualización de información de las pistas si está disponible por medio de Gracenote® <sup>a)</sup> . Si no se dispone de datos solo se muestra <b>Pista</b> y el número correspondiente al orden que ocupa en el soporte de datos.

### Indicación: Significado

<b>B</b>	Visualización de la portada del álbum: si dentro de una misma carpeta/álbum existen varias carátulas, el sistema sólo mostrará una de ellas. El sistema prioriza la visualización de las carátulas de la siguiente manera: 1º Carátula incrustada en el/los archivo/s. 2º Imagen en la carpeta de los archivos. 3º Imagen proporcionada por la base de datos Gracenote® <sup>a)</sup> 4º Icono por defecto del dispositivo conectado.
	En caso de reproducir un archivo de video, al pulsar sobre la carátula se podrá reproducir a pantalla completa.
<b>C</b>	El tiempo de reproducción transcurrido y restante en minutos y en segundos. En el caso de los archivos de audio con tasa de bits variable (VBR) el tiempo restante que se muestra puede diferir.
<b>RDS Off<sup>b)</sup></b>	El servicio de datos por radio RDS está desactivado. El RDS puede activarse en el menú <b>Ajustes FM</b> »» pág. 24.
<b>TP<sup>b)</sup></b>	La función TP está activa y puede sintonizarse »» pág. 24.
<b>TR<sup>b)</sup></b>	No hay ninguna emisora de información del tráfico disponible »» pág. 24.

### Indicación: Significado

 b) No se puede sintonizar DAB » pág. 20.

a) Gracenote® es un banco de datos disponible en el disco duro del sistema de infotainment en el que hay información almacenada de las pistas de diversos artistas y álbumes. Para que el usuario pueda beneficiarse de las funcionalidades que proporciona Gracenote®, se requiere que las pistas dispongan de la información del artista y/o del álbum (sólo disponible para el modelo: "Navi System Plus").

b) Depende del mercado y del equipo en cuestión.

### Aviso

- **Al insertar la fuente de media la reproducción no se iniciará automáticamente, tendrá que seleccionarla el usuario. Al extraerla tampoco cambiará la fuente de media.**
- **Para poder visualizar diferentes carátulas dentro de un mismo álbum/carpeta, asegúrese de que las pistas contienen diferente información del Artista o del Álbum en sus metadatos. En caso contrario, sólo podrá visualizarse una misma carátula para todas las pistas contenidas en el mismo álbum/carpeta.**

## Cambiar la fuente Media

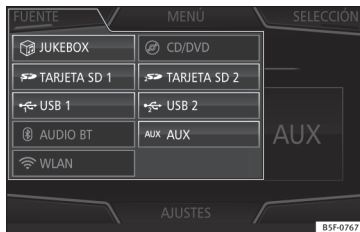

**Fig. 18** Modo MEDIA: cambiar fuente de media.

- En el menú principal *MEDIA* pulse repetidas veces la tecla **(MEDIA)** del infotainment para ir pasando sucesivamente las fuentes de Media disponibles.
- **O BIEN:** En el menú principal *MEDIA* pulse el botón de función **(FUENTE)** » **fig. 18** y seleccione la fuente Media deseada.

En la ventana emergente las fuentes de Media no seleccionables se muestran desactivadas (en color gris).

Si selecciona de nuevo una fuente de Media utilizada previamente, la reproducción continuará en el lugar en el que quedó interrumpida.

## Fuentes de reproducción de Media seleccionables opcionalmente

### Botón de función: fuente Media

<b>(JUKEBOX)</b> <sup>b)</sup>	Disco duro interno (SSD) » pág. 40.
<b>(CD/DVD)</b> <sup>b)</sup>	Lector de CD/DVD interno » pág. 36.
<b>(TARJETA SD 1)</b>	Tarjeta de memoria SD » pág. 37.
<b>(TARJETA SD 2)*</b>	
<b>(USB 1)</b>	Soporte de datos externo conectado al puerto USB » pág. 37.
<b>(USB 2)*</b>	
<b>(AUX)</b>	Fuente de audio externa conectada a la toma multimedia AUX-IN » pág. 39.
<b>(AUDIO BT)</b>	Audio Bluetooth® » pág. 39.
<b>(WLAN)</b> <sup>a)</sup>	Fuente de audio externa conectada por WLAN » pág. 42

a) Solo disponible para el modelo: "Navi System Plus".

b) El lector de DVD solo está disponible para el modelo "Navi System Plus".

### Aviso

**La fuente Media se puede cambiar en la vista *Lista de pistas* » pág. 35.**

## Cambio de pista en el menú principal MEDIA



Fig. 19 Menú principal MEDIA.

Las pistas de la fuente Media que se está escuchando se pueden ir pasando sucesivamente con los botones con flecha.

Con los botones con flecha **no** se puede salir de una lista de reproducción ni tampoco se puede iniciar la reproducción de una lista de reproducción. Ambas acciones se tienen que realizar manualmente desde el menú de selección de pista » pág. 35.

### Control a través del menú principal MEDIA

Acción	Función
<i>Pulse brevemente</i> el botón de función <b>[M]</b> una vez.	Al inicio de la pista actual. Si la pista se ha reproducido durante menos de 3 segundos se vuelve al inicio de la pista precedente.

Acción	Función
<i>Pulse dos veces seguidas brevemente</i> el botón de función <b>[M]</b> .	Si la pista se ha reproducido durante más de 3 segundos se vuelve al inicio de la pista precedente y de la primera pista se pasa a la última pista del soporte de datos reproducido.
<i>Pulse brevemente</i> el botón de función <b>[M]</b> una vez.	A la pista siguiente. De la última pista se cambia a la primera pista del soporte de datos reproducido.
<i>Mantenga pulsado</i> en el botón de función <b>[M]</b> .	Retrosceso rápido.
<i>Mantenga pulsado</i> en el botón de función <b>[M]</b> .	Avance rápido.
<i>Deslizar el dedo horizontalmente</i> sobre la pantalla.	Cambio a la anterior/posterior pista, respetando los mismos tiempos de reproducción que para cambiar pistas con las teclas <b>[M]</b> o <b>[M]</b> .

## Selección de un álbum por carátula

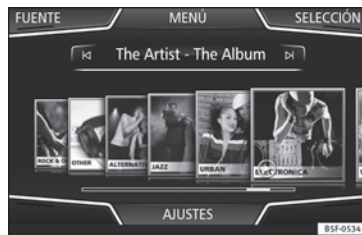

Fig. 20 Selección por carátula.

Al pulsar sobre la carátula actual » fig. 19 **1** se mostrarán todas las carátulas de los álbumes disponibles en la fuente Media activa » fig. 20.

Es posible navegar por todos los álbumes deslizando las carátulas a derecha o izquierda o mediante la barra de desplazamiento inferior horizontal o mediante el botón de ajuste » fig. 1 **12**.

La vista de la selección por carátula se cierra aproximadamente a los 5 segundos de inactividad y se vuelve a mostrar el menú principal Media.

## Selección de una pista de una lista de pistas

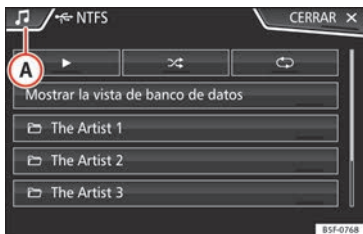

**Fig. 21** Modo Media: lista de carpetas de una fuente Media.

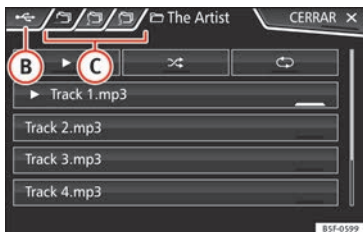

**Fig. 22** Modo Media: lista de pistas de una fuente Media.

### Abrir una lista de pistas

- Pulse en el menú principal **MEDIA** el botón de función **SELECCIÓN** » fig. 19 para abrir la lista de pistas. La pista que se está reprodu-

ciendo se muestra de forma destacada » fig. 22.

- Busque en la lista de pistas y pulse la pista que desee.

Si hay información de la pista disponible, se muestra la pista (en los CD de audio) o el nombre del archivo (MP3) en lugar de **Pista + núm.**

### Cuadro general de los botones de función en la lista de pistas

#### Botón de función: función

**A**

Abre el menú **Fuentes**. Seleccione otra fuente Media pulsando.

**B**

Indica la fuente de Media que se está explorando. Si se pulsa va a la raíz del dispositivo indicado en el icono.

**(JUKEBOX)<sup>pl</sup>**: Disco duro interno del sistema de infotainment (SSD) » pág. 40.

**(CD/DVD)<sup>pl</sup>**: Lector de CD y DVD interno » pág. 36.

**(TARJETA SD 1)**, **(TARJETA SD 2)<sup>pl</sup>**: Tarjeta de memoria SD » pág. 37.

**(USB 1)**, **(USB 2)<sup>pl</sup>**: Soporte de datos externo conectado al puerto USB » pág. 37.

**(AUDIO BT)**: Reproductor de Media externo conectado por Bluetooth® » pág. 39.

**(AUX)**: Fuente de audio conectada a la toma AUX-IN » pág. 39

**(WLAN)<sup>pl</sup>**: Fuente de audio externa conectada por WLAN » pág. 42

**C**

Pulse el botón de función para abrir la carpeta superior de la fuente Media.



Inicia la reproducción de la primera pista.

Repetir todas las pistas.



Se repiten todas las pistas que se encuentran en el mismo nivel de memoria que la pista que se reproduce en ese momento. Si en el menú **Ajustes Media** está activa  **Mix/Repetir incluidas subcarpetas** también se incluyen las subcarpetas » pág. 44.



### Botón de función: función

Reproducción aleatoria.



Se incluyen todas las pistas que se encuentran en el mismo nivel de memoria que la pista que se reproduce en ese momento. Si en el menú **Ajustes Media** está activa **Mix/Repetir** incluidas subcarpetas también se incluyen las subcarpetas » pág. 44.

**CERRAR**



Para cerrar la lista de pistas.

- a) Solo disponible para el modelo: "Navi System Plus".  
 b) El lector de DVD solo está disponible para el modelo "Navi System Plus".

### Aviso

**Las pistas, las carpetas y las listas de reproducción también se pueden seleccionar girando el botón de ajuste y reproducirlas o abrirlas pulsándolo.**

### Vista de banco de datos

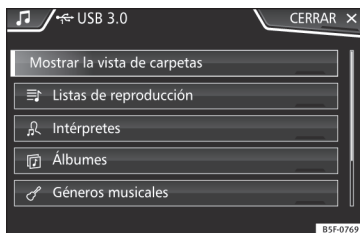

**Fig. 23** Modo Media: vista de banco de datos

Dentro de la lista de pistas, pulse la opción **Mostrar la vista de base de datos**. El contenido de la fuente Media actual se mostrará clasificado por **Listas de reproducción**, **Intérpretes**, **Álbumes**, **Géneros musicales**, **Títulos** y **Videos**

» **fig. 21.**

Al seleccionar una de las carpetas **Intérpretes**, **Álbumes** o **Títulos** aparece un botón de búsqueda en la parte superior derecha (lupa) que permite la búsqueda dentro de la categoría seleccionada » pág. 13, **Máscaras de entrada con teclado en la pantalla.**

Para volver a la vista de carpetas pulse la opción **Mostrar la vista de carpetas** dentro del Menú **SELECCIÓN**.

### Insertar o expulsar un CD o DVD<sup>1)</sup>

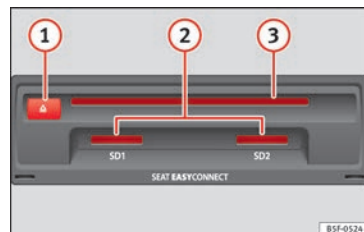

**Fig. 24** Ranuras para soportes de datos en la guantera.

Durante la marcha el conductor debe abstenerse de manejar el equipo. ¡Introduzca o cambie el soporte de datos antes de iniciar la marcha!

En el lector de CD y DVD se pueden reproducir CD y DVD de audio y CD y DVD de datos de audio.

#### Insertar un CD o DVD

- Sostenga el CD o DVD con la cara impresa hacia arriba.
- Inserte un CD o DVD en la ranura » **fig. 24** **3** hasta que el equipo lo introduzca automáticamente.

<sup>1)</sup> El lector de DVD solo está disponible para el modelo "Navi System Plus".

### Expulsar un CD o DVD

Para evitar el robo, en los vehículos descapotables la llave tiene que estar en la cerradura de contacto para poder expulsar un CD o un DVD (protección antirrobo).

- Pulse la tecla  ①.
- El CD o DVD se expulsa hasta la posición de extracción y se dispone de 10 segundos aprox. para retirarlo.

Si no extrae el CD o DVD antes de 10 segundos se inserta automáticamente por motivos de seguridad sin pasar al modo CD o DVD.

### CD o DVD ilegible o defectuoso

Si no se pueden leer los datos de un CD o DVD introducido o se introduce un CD o DVD defectuoso se muestra un aviso correspondiente en la pantalla.

En función del equipo los CD o DVD ilegibles se expulsan 3 veces automáticamente y se vuelven a insertar para iniciar otros tres intentos de lectura antes de que se muestre dicha indicación.

#### Aviso

- **Al circular por calzadas en mal estado o si se producen fuertes vibraciones pueden producirse saltos en la reproducción.**
- **Si la temperatura interior del equipo es demasiado alta, no se podrá introducir o reproducir ningún CD o DVD.**

- **Si después de insertar varios CD o DVD se muestra siempre un error en el lector de CD o DVD, diríjase a un taller especializado.**

### Insertar o expulsar una tarjeta de memoria

En función del equipamiento y del país el vehículo puede disponer de una o dos ranuras para tarjetas SD.

#### Insertar una tarjeta de memoria

Introducir la tarjeta de memoria compatible con la esquina recortada primero y con la rotulación hacia arriba (contactos hacia abajo), en la ranura » fig. 24 ②, hasta que encastre.

Si no puede introducir una tarjeta de memoria, compruebe que la está introduciendo correctamente y que cumple con los requisitos.

#### Extraer una tarjeta de memoria

Las tarjetas de memoria insertadas **tienen** que prepararse para la extracción.

- En el menú principal Media, pulse el botón **ajustes** para abrir el menú de **Ajustes de Media** o bien pulse la tecla **menú** del infotainment y seguidamente pulse **Ajustes**, para abrir el menú **Ajustes del sistema**.

- Pulse el botón de función **Retirar con seguridad**. Aparece un menú desplegable con las posibilidades: Tarjeta SD1, Tarjeta SD2\*, USB1 y USB2\*. Tras expulsar la tarjeta de memoria correctamente del sistema, el botón de función pasa a estar inactivo (color gris).

• Presione la tarjeta de memoria introducida. La tarjeta de memoria “saltará” a la posición de extracción.

- Extraiga la tarjeta de memoria.

### Tarjeta de memoria ilegible

Si se inserta una tarjeta de memoria cuyos datos no se pueden leer, se mostrará la indicación correspondiente.

### Soporte de datos externo conectado al puerto USB

En función del equipamiento y del país el vehículo puede disponer de una o dos conexiones USB. Para consultar ubicación » libro **Manual de Instrucciones**.

Los archivos de audio de un soporte de datos externo conectado al puerto USB  pueden reproducirse y gestionarse a través del sistema de infotainment.

Cuando se habla de soportes de datos externos en este manual se refiere a memorias USB que almacenan archivos reproducibles, »

como por ejemplo reproductores MP3, iPods™ y memorias USB.

Se muestran y reproducen solo los archivos de audio reproducibles. El resto de archivos se ignoran.

Para el resto de operaciones con el soporte de datos externo (cambio de pista, selección de pista y modos de reproducción) proceda como se describe en los capítulos correspondientes » pág. 27.

### Indicaciones y limitaciones

La compatibilidad con los dispositivos Apple™ y otros reproductores de Media depende del equipamiento.

A través del puerto USB  se dispone de la tensión convencional de 5 voltios de una conexión USB.





Los discos duros externos con capacidades superiores a 32 GB se tienen que formatear al sistema de archivos FAT32 en determinadas circunstancias. Encontrará programas e instrucciones para este fin en Internet, por ejemplo.

Tenga en cuenta otras restricciones e indicaciones relativas a los requisitos para las fuentes de Media » pág. 27.

### iPod™, iPad™ y iPhone™

En función del país y del equipamiento pueden conectarse iPods™, iPads™ o iPho-

nes™ a través del cable USB propio del dispositivo al puerto USB  del vehículo y utilizarse como fuentes de audio.

Tras conectar un iPod™, iPad™ o iPhone™ se representan en el nivel de selección superior las vistas de listas específicas del iPod™ ( **Listas de reproducción**,  **Internet**,  **Álbumes**,  **Títulos**,  **Podcasts** etc.).

### Posibles mensajes de error tras conectar un soporte de datos externo

Mensaje de error	Causa	Cómo proceder
<b>El dispositivo no es compatible</b>	No es posible reproducir el soporte de datos externo o la comunicación por medio del cable adaptador utilizado.	Comprobar la conexión y el funcionamiento correcto del soporte de datos externo. Si le es posible, actualice el software del soporte de datos externo.
<b>El dispositivo no funciona</b>	Comunicación interrumpida.	Comprobar la conexión y el funcionamiento correcto del soporte de datos externo.
Debido al gran número de soportes de datos diferentes y de generaciones de iPod™, iPad™ e iPhone™ no se puede garantizar que todas las funciones descritas se ejecuten sin problemas.		

### Finalizar la conexión

Los soportes de datos conectados **se tienen** que preparar antes de su desconexión para poder retirarlos.

- En el menú principal Media, pulse el botón **(AJUSTES)** para abrir el menú de **Ajustes de Media** o bien pulse la tecla **(MENU)** del infotainment y seguidamente pulse **(Ajustes)**, para abrir el menú **Ajustes del sistema**.

- Pulse el botón de función **(Retirar con seguridad)**. Aparece un menú desplegable con las posibilidades: Tarjeta SD1, Tarjeta SD2\*, USB1 y USB2\*. Tras expulsar el soporte de datos correctamente del sistema, el botón de función pasa a estar inactivo (color gris).
- Ahora se podrá desconectar el soporte de datos.

#### Aviso

- No conecte un reproductor de Media externo al mismo tiempo para la reproducción de música por Bluetooth® y a través del puerto USB  con el sistema de infotainment, ya que esto puede provocar limitaciones en la reproducción.**
- Si el reproductor externo es un dispositivo Apple™, no se podrá conectar simultáneamente por USB y bluetooth.**



- Si no se reconoce un dispositivo conectado, desacople la conexión de todos los dispositivos conectados y vuelva a conectar el dispositivo.
- ¡No utilice adaptadores de tarjetas de memoria, cables de prolongación USB o hubs USB!

### Fuente de audio externa conectada a la toma multimedia AUX-IN

En función del equipamiento y del país puede haber una toma multimedia AUX-IN »» **libro Manual de instrucciones.**

Para conectar la fuente de audio externa a la toma AUX-IN se necesita un cable apropiado con una clavija de 3,5 mm (conector jack) que se inserta en la toma AUX-IN del vehículo.

La fuente de audio externa conectada se reproduce a través de los altavoces del vehículo y **no** puede manejarse con los mandos del sistema de infotainment.

La conexión de una fuente de audio externa se indica con **AUX** en la pantalla.

### Conectar una fuente de audio externa a la toma multimedia AUX-IN

- Reduzca el volumen básico en el sistema de infotainment.

- Conecte la fuente de audio externa a la toma multimedia AUX-IN.
- Inicie la reproducción en la fuente externa de audio.
- Pulse en el menú principal MEDIA el botón de función **(FUENTE)** y seleccione **(AUX)**.

El **volumen de reproducción** de la fuente de audio externa se debe adaptar al volumen del resto de fuentes de audio »» **pág. 91.**

### Particularidades del funcionamiento de una fuente de audio externa a través de la toma multimedia AUX-IN

Operación	Efecto
Selección de otra fuente de audio en el sistema de infotainment.	La fuente de audio externa sigue funcionando en segundo plano.
Finalizar la reproducción en la fuente de audio externa.	El sistema de infotainment permanece en el menú <b>AUX</b> .
Extraer el conector de la toma multimedia AUX-IN.	El sistema de infotainment permanece en el menú <b>AUX</b> .

#### **Aviso**

- **Lea y tenga en cuenta el manual de instrucciones del fabricante de la fuente de audio externa.**
- **Si la fuente de audio externa se alimenta con la toma de corriente de 12 V del vehículo, pueden producirse ruidos de interferencias.**

### Conectar una fuente de audio externa por Bluetooth®

En el modo Audio Bluetooth® pueden escucharse los archivos de audio que se estén reproduciendo en una fuente de audio Bluetooth® (p. ej., un teléfono móvil) conectada por Bluetooth® (reproducción de audio Bluetooth®) a través de los altavoces del vehículo.

#### Condiciones

- La fuente de audio Bluetooth® tiene que ser compatible con el perfil A2DP Bluetooth®.
- En el menú **Ajustes Bluetooth** tiene que estar activa la función **( Audio Bluetooth (A2DP/AVRCP))** »» **pág. 78.**

#### Iniciar la transferencia de audio Bluetooth®

- Active la visibilidad Bluetooth® en la fuente de audio Bluetooth® externa (p. ej., un teléfono móvil).
- Reduzca el volumen básico en el sistema de infotainment.
- Pulse la tecla **(MEDIA)** del infotainment.
- Pulse el botón de función **(FUENTE)** y seleccione **(Audio BT)**.
- Pulse **(Buscar dispositivo nuevo)** para conectar una fuente de audio Bluetooth® externa por primera vez »» **pág. 69.**



- **O BIEN:** Seleccione una fuente de audio Bluetooth® de la lista.
- Tenga en cuenta las indicaciones que se muestran en la pantalla del sistema de infotainment y en la pantalla de la fuente de audio Bluetooth® para el resto de operaciones.

Puede que aún tenga que iniciar la reproducción en la fuente de audio Bluetooth® manualmente.

Cuando finaliza la reproducción de la fuente de audio Bluetooth®, el sistema de infotainment permanece en el modo Audio Bluetooth®.

### Controlar la reproducción

El manejo de la fuente de audio Bluetooth® mediante el sistema de infotainment depende de la fuente de audio Bluetooth® conectada.

Las funcionalidades disponibles dependerán del perfil de Bluetooth® Audio que soporte el reproductor externo conectado.

En algunos reproductores que son compatibles con el perfil Bluetooth® AVRCP, la reproducción puede iniciarse y detenerse automáticamente en la fuente de audio Bluetooth® cuando se cambia al modo Audio Bluetooth® o a otra fuente de audio. También es posible

la indicación de la pista o el cambio de la pista a través del sistema de infotainment.

#### Aviso

• **Debido al gran número de fuentes de audio Bluetooth® diferentes existentes no se puede garantizar que todas las funciones descritas se ejecuten sin problemas.**

• **Los sonidos de advertencia y de servicio de una fuente de audio Bluetooth® conectada, p. ej., el sonido del teclado en un teléfono móvil, deben desconectarse para evitar posibles interferencias y anomalías en el funcionamiento.**

• **Para reproducir música, no vincule el reproductor de medios externo simultáneamente al Bluetooth y al interfaz USB del sistema de infotainment, pues esto puede generar limitaciones durante la reproducción.**

• **En función del reproductor externo conectado, el tiempo de respuesta del sistema puede variar.**

• **No conecte un reproductor de Media externo al mismo tiempo para la reproducción de música por Bluetooth® y a través del puerto USB ← »» pág. 37 con el sistema de infotainment, ya que esto puede provocar limitaciones en la reproducción.**

• **Si el reproductor externo es un dispositivo Apple™, no se podrá conectar simultáneamente por USB y bluetooth.**

### Jukebox (SSD)

✓ Solo disponible para el modelo: Navi System Plus

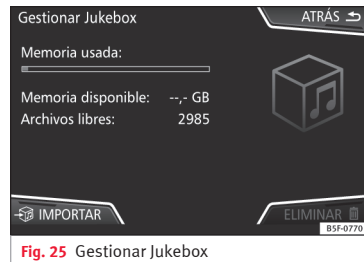

Fig. 25 Gestionar Jukebox

El “jukebox” se encuentra en el disco duro del sistema de infotainment (SSD<sup>1)</sup>).

Los archivos de audio comprimidos (MP3 y WMA) y algunos archivos de video (Podcasts, AVIs, etc.) pueden importarse desde diferentes soportes de datos al **jukebox** y reproducirse desde la misma.

Los archivos solo se copiarán estando el motor en marcha. Está prohibida la copia de CD y DVD con protección anticopia.

<sup>1)</sup> Solid-State-Drive (SSD) es la denominación inglesa para disco duro de estado sólido.

## Importar archivos

- Pulse en el modo Media el botón de función **(AJUSTES)** y seguidamente seleccione **Gestionar jukebox**.
- Pulse el botón de función **(IMPORTAR)**.
- En el menú **Seleccionar fuente** seleccione la fuente deseada.

Se prepara el soporte de datos. Esta operación puede durar algunos segundos.

- Active las casillas de verificación situadas a la derecha de los archivos o carpetas que se han de importar.
- Si se activa **(Seleccionar todos)** se importarán todos los archivos y carpetas al soporte de datos.
- Pulse el botón de función **(IMPORTAR)**.

Conforme a lo seleccionado se importarán archivos y carpetas con el nombre indicado al **Jukebox**.

Si no se dispone de información de las pistas, los archivos de audio se depositan en las siguientes carpetas:

### CD de datos de audio

- **Álbum**
  - **Álbumes desconocidos**
    - **Título.mp3<sup>1)</sup>**

- **Intérpretes**
  - **Intérpretes desconocidos**
    - **Álbumes desconocidos**
      - **Título.mp3<sup>1)</sup>**

### Funciones e indicación del progreso durante la copia

Durante la copia se muestra una animación y el porcentaje del progreso en la pantalla de importación.

**CD de datos de audio:** No es posible copiar y reproducir los archivos al mismo tiempo.

- Pulse el botón de función **(Cancelar)** para terminar la importación de la pista completa que se esté importando en ese momento.
- Para obtener información de la importación pulse el botón de función **(Información)**.
- Pulse el botón de función **(ATRÁS ←)** para cerrar la pantalla de importación con la indicación del progreso.
- Al terminar la importación de archivos aparecerá un aviso.

### Borrar archivos

- Pulse en el modo Media el botón de función **(AJUSTES)** y seguidamente seleccione **Gestionar jukebox**.
- Pulse el botón de función **(ELIMINAR **.

- Active las casillas de verificación situadas a la derecha de los archivos o carpetas que se han de borrar.
- Si se activa **(Seleccionar todos)** se borrarán todos los archivos y carpetas al soporte de datos.
- Pulse el botón de función **(ELIMINAR **. Conforme a la selección se borrarán archivos y carpetas.
- Al terminar el borrado de archivos aparecerá un aviso.
- Pulse el botón de función **(ATRÁS ←)** para cerrar el menú.

### Abrir los archivos de audio y video guardados

- Cambie al contenido del **Jukebox (SSD)** **»»** **pág. 35**.

Al guardar las pistas se almacenan en diferentes categorías y listas conforme a la información disponible.

Las pistas guardadas pueden consultarse y abrirse desde dichas listas según diferentes clasificaciones.

### Jukebox

- Lista de reproducción
- Intérprete



<sup>1)</sup> El nombre y la extensión del archivo son ejemplos.

- Álbum
- Género musical
- Título
- Video
- Archivos no reproducibles (si se ha importado un archivo no soportado).

### Aviso

- Si el sistema de infotainment interrumpe la copia, compruebe la capacidad del disco duro interno y el soporte de datos.
- Con motivo de la ley de los derechos de autor, antes del cambio de propietario del sistema de infotainment se tendrán que borrar todos los archivos guardados en la jukebox.
- Si se muestran archivos en estado inactivo (color gris) puede ser debido a diferentes causas: archivos que no se pueden importar (p. ej. imágenes), archivos que ya existen en Jukebox o que ocupan un tamaño mayor al disponible en la memoria interna.

### Conectar una fuente de audio externa por WLAN

✓ Solo disponible para el modelo: Navi System Plus

WLAN como fuente de audio, permite la conexión de forma inalámbrica entre una fuente de audio externa (como por ejemplo, un teléfono móvil inteligente) y el sistema Infotainment.

Para el uso de esta conexión, es necesario que el dispositivo conectado disponga de una aplicación compatible (App) con el protocolo de comunicación UPnP (Universal Plug and Play), de esta forma la aplicación proporcionará al sistema el contenido disponible de media.

### Condiciones

- Tener instalada una aplicación compatible (UPnP) en el dispositivo móvil.
- Tener activo el **Punto de acceso móvil** que se encuentra dentro de la configuración de la conexión inalámbrica » pág. 42, **Ajustes WLAN**.
- Conectar el dispositivo móvil con el sistema infotainment mediante una clave de acceso generado por el propio sistema. La vinculación debe hacerse desde el dispositivo móvil que se desea conectar al sistema de infotainment.

### Iniciar la transferencia de audio WLAN

- Reduzca el volumen básico en el sistema de infotainment.
- Pulse la tecla **MEDIA** del infotainment.
- Inicie la aplicación UPnP o la aplicación para la reproducción de la fuente de audio WLAN.
- Pulse el botón de función **FUENTE** y seleccione **WLAN**.

- Tenga en cuenta las indicaciones que se muestran en la pantalla del sistema de infotainment y en la pantalla de la fuente de audio WLAN para el resto de operaciones.

### Controlar la reproducción

El manejo de la fuente de audio WLAN mediante el sistema de infotainment depende de la fuente de audio WLAN conectada y de la aplicación utilizada.

### Aviso

- El sistema Infotainment no proporciona una conexión a Internet, solo establece una conexión inalámbrica local entre el dispositivo móvil y dicho sistema.
- Mediante WLAN sólo se puede garantizar la conexión entre el dispositivo y el sistema infotainment, el funcionamiento depende de la aplicación en sí.

### Ajustes WLAN

✓ Solo disponible para el modelo: Navi System Plus

Para acceder a los ajustes WLAN el encendedor debe estar conectado.

- Seleccione el menú principal Media pulsando la tecla **MEDIA** del infotainment.
- Pulse el botón de función **AJUSTES** para abrir el menú **Ajustes de Media**.

- Pulse el botón de función **WLAN**, a continuación aparecerá el botón **Ajustes de red (WLAN)** y un texto informativo acerca del uso del WLAN.
- Pulse el botón de función **Ajustes de red (WLAN)**, a continuación se podrá encender/apagar el **Punto de acceso móvil** y se podrá acceder a la **Configuración** de la red WLAN.
- Pulse el botón de función **Configuración** para configurar la red WLAN.

**Botón de función: función**

**Punto de acceso móvil**: Para encender/apagar la red WLAN.

**Nivel de seguridad**: Para seleccionar el tipo de codificación (cifrado), **WAP2** o **Sin seguridad**. Se genera automáticamente una clave de red de 8 caracteres.

**Clave de red**: Clave de red generada automáticamente. Pulse el botón de función para cambiar la clave de red manualmente. La clave de red ha de tener al menos 8 caracteres y un máximo de 63.

**SSID**: Nombre de la red WLAN del sistema de infotainment.

**No enviar nombre de red (SSID)**: Active la casilla de verificación para desactivar la visibilidad de la red WLAN.

Para guardar los cambios realizados en la configuración del punto de acceso móvil, pulsar el botón **GUARDAR**.

**Modo DVD de video**

✓ Solo disponible para el modelo: **Navi System Plus**



Fig. 26 Menú principal del modo DVD.

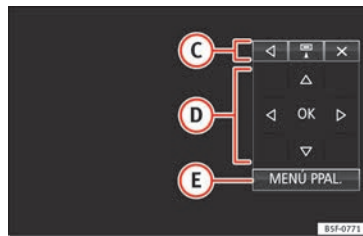

Fig. 27 Menú de mandos del modo DVD.

**Código regional de los DVD de video**

A menudo, la reproducción de los DVD de video está limitada a determinadas regiones (por ejemplo, a EE. UU. y Canadá) mediante los denominados “códigos regionales”. Estos DVD solo se podrán reproducir en los

equipos que también estén codificados para la misma región (zona).

El reproductor de DVD del equipo de la zona para la que el vehículo ha sido destinado originalmente.

**Iniciar el modo DVD**

- Inserte un DVD compatible en el lector de DVD.

La lectura de los datos de un DVD puede tardar unos segundos.

Se reproduce la “intro” (pequeña secuencia inicial) del DVD de video. Seguidamente se muestran los diferentes menús del DVD.

**Manejar el menú de un DVD**

- Pulse la pantalla brevemente para activar los botones de función en el menú principal del *modo DVD* »» fig. 26.

**Botón de función: función**





**FUENTE** Indicación y selección de la fuente.

**MENÚ DVD** Para visualizar el menú de mandos y volver al menú principal del DVD »» fig. 27.

**A** Indicación de los capítulos.

**B** Indicación de la duración de la reproducción y del tiempo de reproducción restante. »»

### Botón de función: función

-  Desplazar la ventana del menú de mandos.
  -  Minimizar la ventana del menú de mandos.
  -  Maximizar la ventana del menú de mandos.
  -  Cerrar el menú de mandos.
- C**
- Con las teclas con flecha se puede navegar por el menú del DVD. Confirme la selección pulsando **OK**.
- D**
- Púlselo para abrir el menú principal del DVD.
- E**
- Para cambiar al capítulo anterior o al siguiente.
- K / D**
- II** Se detiene la reproducción. El botón de función **II** cambia a **▶**.
- ▶** Se reanuda la reproducción. El botón de función **▶** cambia a **II**.
- AJUSTES** En este menú se encuentran los Ajustes de video (DVD) » pág. 44.

### Aviso

- El formato del menú del DVD y las opciones de selección que ofrece son responsabilidad del fabricante del DVD.
- El comportamiento diferente de algunas películas utilizándose del mismo modo es responsabilidad del fabricante del DVD.

- En ocasiones pueden surgir problemas durante la reproducción de DVD copiados.
- En la pantalla del sistema de infotainment solo se visualiza la imagen cuando el vehículo está detenido. Durante la marcha se desconecta la pantalla (la imagen), pero el audio sigue activo.

### Ajustes de vídeo (DVD)

✓ Solo disponible para el modelo: Navi System Plus

En el menú principal *Modo DVD* pulse el botón de función **AJUSTES** y, seguidamente, seleccione la opción Ajuste de vídeo (DVD).

### Botón de función: función

- Formato**: Para seleccionar el formato de pantalla. Si se selecciona **Automático** se ajusta automáticamente el formato óptimo para la pantalla.
- Canal de audio**: Para seleccionar el idioma de las indicaciones acústicas.
- Subtítulos**: Para seleccionar el idioma de los subtítulos.
- Introducir/modificar el PIN para protección infantil**: Contraseña para protección infantil.
- Protección infantil**: Para seleccionar el nivel de protección que quiere asociarse a la reproducción de DVD.

Las opciones dentro del menú de Ajustes de vídeo (DVD) pueden variar en función del DVD o del capítulo que se esté reproduciendo.

Los idiomas del canal de audio y los subtítulos disponibles dependen del DVD insertado.

Todo o parte del contenido de un DVD de vídeo puede protegerse mediante una contraseña (PIN) si dicho DVD permite la protección infantil. Además, se puede elegir el nivel de restricción en función de la edad siendo 1 el nivel menos restrictivo (todos los públicos) y 8, el nivel más restrictivo (adultos).

### Ajustes Media

- Seleccione el menú principal **MEDIA** pulsando la tecla **MEDIA** del infotainment.
- Pulse el botón de función **AJUSTES** para abrir el menú **Ajustes Media**.

### Botón de función: función

- Sonido**: Ajustes del sonido » pág. 91.
- Gestionar jukebox**<sup>1)</sup>: Para importar archivos a la jukebox o para borrar archivos existentes » pág. 40.
- Mix/Repetir incluidas subcarpetas**: Las subcarpetas se incluyen en el modo de reproducción seleccionado » pág. 27.
- Bluetooth**: Ajustes del Bluetooth<sup>®</sup> » pág. 78
- WLAN**<sup>1)</sup>: Ajustes WLAN » pág. 42.
- Ajustes de vídeo**: Ajustes para la reproducción de vídeos DVD o de archivos.

### Botón de función: función

**Retirar con seguridad**: Para preparar los soportes de datos externos para su extracción o desconexión. Véase también » pág. 37, Insertar o expulsar una tarjeta de memoria y » pág. 37, Soporte de datos externo conectado al puerto USB ←.

**Emisora de tráfico (TP)**: La función TP (seguimiento de las emisoras de información del tráfico) está activa » pág. 24.

a) Solo disponible para el modelo: "Navi System Plus".

## Imágenes



Fig. 28 Menú principal Imágenes.

En el menú principal *Imágenes* pueden visualizarse archivos de imágenes (p. ej. fotos) por separado o en una presentación.

Los archivos de imágenes han de estar almacenados en un soporte de datos compatible (p. ej. un *CD* o una *tarjeta SD*).

- Pulse la tecla **MENU** del infotainment y seguidamente pulse el botón de función **Imágenes**.
- Pulse el botón de función **FUENTE** para seleccionar la fuente en la que se encuentran las imágenes en cuestión.

### Botón de función: función

<b>FUENTE</b>	Visualización y selección de la fuente.
<b>SELECCIÓN</b>	Abre la lista de los archivos de imágenes.
	La imagen que se visualiza se realizó con localización GPS y, al pulsar sobre ese botón de función, se abre el menú del navegador para iniciar una ruta a ese destino.
	Girar la vista de la imagen hacia la izquierda o hacia la derecha.
	Restablecer la vista de la imagen.
	Para detener la reproducción de una presentación. El botón de función  cambia a .
	Para continuar la reproducción de una presentación. El botón de función  cambia a .
	Para cambiar a la imagen <b>ANTERIOR</b> o <b>SIGUIENTE</b> .
	Esta misma función se puede realizar deslizando el dedo horizontalmente sobre la pantalla.
<b>AJUSTES</b>	Abre el menú Ajustes de imágenes.

### Aumentar o reducir la vista

Para aumentar o reducir la vista de la imagen que se muestra:

- Gire el botón de ajuste.
- **O BIEN:** Estirar o contraer con 2 dedos la imagen que se muestra en la pantalla.

### Rotar la vista/imagen

Para girar la imagen, además de los botones habilitados ( / ) existe la opción de presionar con un dedo la pantalla (p. ej. el pulgar) y sin dejar de presionar, deslizar un segundo dedo a modo de compás (p. ej. el índice) en sentido horario (para girar la imagen hacia la derecha) o en sentido antihorario (para girar la imagen hacia la izquierda). De esta forma la imagen girará 90° respecto de la posición actual.

### Requisitos para la visualización de imágenes

Archivos de imagen	Resolución máxima
BMP	4MP
JPEG	4MP (Progressive Mode)
JPG	64MP
GIF	4MP
PNG	4MP

## Ajustes de las imágenes

### Abrir el menú **Ajustes de imágenes**

- Pulse en el menú principal *Imágenes* el botón de función **AJUSTES**.

#### Botón de función: función

**Visualización de imágenes:** Para ajustar el formato de visualización de la imagen.

**Automática:** Las imágenes escalan al tamaño de la pantalla (puede que la imagen no se vea completa).

**Completa:** Las imágenes se visualizan completas en la pantalla.

**Duración de la visualización:** Para ajustar la duración de la visualización de las imágenes durante una presentación.

**Repetir presentación:** La presentación activa se repite infinitamente.



## Navegación<sup>1)</sup>

### Navegación, introducción y manejo

#### Introducción

 » tabla de la pág. 2

#### Información general

Mediante un sistema de satélites GPS (Global Positioning System) se localiza la posición actual del vehículo. Los sensores del vehículo miden el trayecto recorrido. Con el material cartográfico detallado almacenado y conforme a las indicaciones viales almacenadas en ellos, se comparan los valores de medición. De haberlos, también se tendrán en cuenta los boletines de tráfico a la hora de calcular la ruta (guía al destino dinámica » pág. 56). Con todos los datos disponibles el sistema de infotainment calcula la ruta óptima al destino.

Como destino se puede introducir una dirección o un destino especial como, p. ej., una gasolinera o un hotel.

Las locuciones de la navegación y las representaciones gráficas en el equipo de navega-

ción y en el cuadro de instrumentos le guiarán hasta el destino.

Dependiendo del país, algunas funciones del sistema de infotainment no estarán disponibles en la pantalla a partir de determinada velocidad. No se trata de un mal funcionamiento, sino que se debe al cumplimiento de las disposiciones legales.

#### Indicaciones para la navegación

Si el sistema de infotainment no recibe datos de satélites GPS (a causa de árboles de follaje espeso, garaje subterráneo), la navegación continúa por medio de los sensores del vehículo.

#### Posibles limitaciones en la navegación

En zonas que no están digitalizadas o con digitalización incompleta en el soporte de datos (por ejemplo, vías de sentido único y categorías de vías registradas de forma incompleta), el sistema de infotainment seguirá intentando hacer posible la guía al destino.

En el caso de que falten o estén incompletos los datos de navegación, es posible que no se pueda determinar con exactitud la posición del vehículo. Esto puede provocar que la

navegación no sea tan exacta como de costumbre.

#### Área de navegación y actualidad de los datos de navegación

El trazado de las vías está sujeto a continuas modificaciones (por ejemplo, calles nuevas, modificaciones de los nombres de las calles y de los números de los edificios). Por ello, si los datos de navegación no están actualizados, durante la guía al destino pueden cometerse errores o imprecisiones.

SEAT recomienda actualizar los datos de navegación periódicamente. Los datos de navegación actuales pueden adquirirse en el concesionario SEAT.

#### Utilizar los datos de navegación de una tarjeta de memoria

✓ Solo disponible para el modelo: Navi System

La tarjeta SD viene de fábrica colocada en la ranura 2 para tarjetas SD.

Para la actualización de los datos de navegación visite nuestra web: [www.seat.com](http://www.seat.com).

- Inserte la tarjeta de memoria » pág. 37. »

<sup>1)</sup> Válido para: Navi System y Navi System Plus.

- No extraiga la tarjeta de memoria durante la comprobación. Espere a que la indicación de comprobación desaparezca.

Si la tarjeta de memoria introducida contiene datos de navegación válidos, aparece el aviso: “La fuente contiene el banco de datos de navegación válido”. Se puede iniciar la navegación con los datos de la tarjeta de memoria. Cuando ya no sea necesario tener la tarjeta de memoria en el equipo se preparará para su extracción » pág. 37.

### Aviso

- La tarjeta de memoria insertada debe prepararse para ser expulsada » pág. 37.
- Pulse la tecla de infotainment **(MENU)** y, a continuación, **Ajustes para abrir el menú Ajustes del sistema**.
- Sin la tarjeta SD no es posible la navegación.
- No extraiga la tarjeta de memoria mientras se están utilizando los datos de navegación. ¡La tarjeta de memoria podría quedar dañada!
- La tarjeta de memoria de navegación no se puede utilizar como memoria para otros archivos, el sistema de infotainment no reconocerá los archivos guardados.
- SEAT recomienda utilizar solo las tarjetas de memoria originales SEAT para utilizar los datos de navegación. La utilización de otras tarjetas de memoria podría limitar el funcionamiento.

### Actualizar e instalar los datos de navegación

✓ Solo disponible para el modelo: Navi System Plus

El sistema de infotainment dispone de una memoria de datos de navegación interna. Los datos de navegación necesarios ya están instalados en el sistema.

Para poder aprovechar al máximo todas las funciones del sistema de infotainment, se necesitarán siempre los datos de navegación actuales válidos para este equipo. Si se utiliza una versión obsoleta pueden producirse errores durante la navegación.

#### Actualizar los datos de navegación

Para la actualización de los datos de navegación visite nuestra web: [www.seat.com](http://www.seat.com).

Los datos de navegación se tienen que instalar tras la descarga. La navegación no es posible desde la tarjeta de memoria.

#### Instalar los datos de navegación

El proceso de instalación dura aproximadamente 2 horas.

Si se apaga el sistema de infotainment se interrumpirá el proceso de instalación y proseguirá automáticamente cuando se vuelva a encender.

- Conecte el encendido.

- Introduzca la tarjeta de memoria donde se encuentran los datos de navegación » pág. 37.

- Pulse la tecla **(MENU)** del infotainment y seguidamente seleccione **(Ajustes)**.
- Pulse en el menú **Ajustes del sistema** el botón de función **(Información del sistema)**.
- Pulse **(Actualizar software)** para importar los datos de navegación almacenados.
- Siga las indicaciones que se le muestran en la pantalla.

Una vez finalizada la instalación puede retirar la tarjeta de memoria. La tarjeta de memoria ha de estar lista para la extracción » pág. 37.

### CUIDADO

**No extraiga la tarjeta de memoria mientras se están instalando los datos de navegación. ¡La tarjeta de memoria podría resultar dañada irreparablemente!**

### Aviso

- La tarjeta de memoria de la navegación no se puede utilizar como memoria para otros archivos, el sistema infotainment no reconocerá los archivos guardados en ella.
- SEAT recomienda una tarjeta de memoria CLASS10<sup>1)</sup> para la utilización de los datos de navegación. La utilización de otras tarjetas de memoria podría limitar el funcionamiento.

### Menú principal Navegación



Fig. 29 Menú principal Navegación.

Las funciones de la navegación solo se pueden utilizar si en el sistema de infotainment están disponibles los datos de navegación de la zona por la que se circula.

A través del menú principal *Navegación* se puede seleccionar un destino nuevo, abrir un destino anterior o un destino guardado y buscar los destinos especiales.

### Abrir el menú principal Navegación

- Pulse la tecla **NAV** del infotainment para abrir el último menú que estaba abierto en la navegación.
- Si **no** se muestra el menú principal *Navegación*, pulse nuevamente la tecla del infotainment **NAV**, hasta que se visualice el menú principal *Navegación*.
- **O BIEN:** Pulse el botón de función  para volver menú a menú al menú principal *Navegación*.

### Botones de función e indicaciones del menú principal Navegación

#### Botón de función: función

- A** La ventana adicional se está mostrando » pág. 55.
- B** Indicaciones y botones de función de la representación del mapa » pág. 55.

**DESTINO NUEVO:** Para introducir un destino nuevo » pág. 49.

**RUTA:** Durante una guía al destino » pág. 52.

#### Botón de función: función

**MIS DESTINOS:** Para activar o gestionar destinos memorizados » pág. 52.

**POI:** Búsqueda de destinos especiales (parking, gasolineras y restaurantes) en un área de búsqueda determinada » pág. 54.

**VISTA:** Modificar la representación del mapa o activar o desactivar la ventana adicional y mostrar POI » fig. 29 **A** » pág. 54.

**AJUSTES:** Abre el menú **Ajustes Navegación** » pág. 59.

### Destino nuevo (introducción del destino)

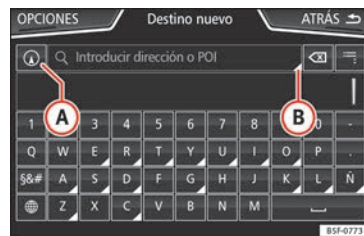

Fig. 30 Pantalla de búsqueda.

<sup>1)</sup> Clase de velocidad de una tarjeta SD.

- En el menú principal *Navegación* pulse el botón de función **Destino nuevo**.
- Pulse el botón de función **Opciones** y seleccione el tipo de introducción de destino deseado (**Búsqueda**, **Dirección** o **En el mapa**).
- Mediante el control por voz\*, si se indica Población, calle y número, sin pausas, y a continuación la orden “Iniciar Guía” se iniciará una ruta al destino mencionado.

### Búsqueda

Búsqueda de direcciones y Destinos Especiales (POI's), introduciéndolas mediante el teclado »» **fig. 30**.

Para poblaciones, códigos postales y destinos especiales es necesario introducir datos completos. Los destinos especiales también se pueden buscar por nombres o categorías. Complete el nombre de la población cuando sea necesario para delimitar la búsqueda.

#### »» fig. 30

- |          |                                                                                 |
|----------|---------------------------------------------------------------------------------|
| <b>A</b> | Permite seleccionar una búsqueda local o en la ruta.                            |
| <b>B</b> | Púlselo para abrir las teclas de cursor (<, >), permite moverse sobre el texto. |

### Dirección

Tras introducir un país y una población ya se puede iniciar la navegación hacia el centro de la población seleccionada.

Al ir restringiendo la búsqueda de la dirección de un destino es **imprescindible tener en cuenta** que cada dato que se introduce va limitando las siguientes posibilidades de selección. Si, por ejemplo, una calle que se busca **no** está dentro del código postal introducido con anterioridad, no se podrá encontrar en la siguiente selección de calles.

#### Botón de función: función

**País**: Para seleccionar el país deseado.

**Población**: Para introducir la población deseada o el código postal.

**Calle**: Para introducir la calle deseada.

**Número de casa**: Para introducir el número de casa deseado.

**Cruce**: Para seleccionar el cruce deseado.

**Últimos destinos**: Abre el menú **Mis destinos** »» **pág. 52**.

**Iniciar**: Inicia la guía al destino hasta la dirección seleccionada.

### En el mapa

- Seleccione el destino en el mapa o introduzca por coordenadas GPS y confirme con **Aceptar**.

#### Botón de función: función

**Guardar**: Para guardar el destino especial seleccionado en la memoria de destinos »» **pág. 52**.

**Editar**: Para editar el destino o para introducir otro destino.

**Opc. de ruta**: Para ajustar las opciones de la ruta, véase **Ajustes Navegación** »» **pág. 59**.

**Iniciar**: Inicia la guía al destino especial seleccionado.

### Después de iniciar la guía al destino



**Fig. 31** Cálculo de la ruta.

Después de iniciar la guía al destino se calcula la ruta al primer destino.

El cálculo se realiza conforme a los datos seleccionados en el menú **Opciones de ruta** » pág. 59.

En función de los ajustes seleccionados, tras iniciar una guía al destino se proponen tres **rutas alternativas** » fig. 31. Estas 3 rutas se corresponden con las opciones de ruta seleccionables: *Económica, Rápida y Corta*.

### Cráterios de ruta: Significado

**Ruta de color azul:** *Ruta económica*, se calcula la ruta teniendo en cuenta aspectos económicos.

**Ruta de color rojo:** *Ruta más rápida* al destino, incluso si es necesario hacer algún desvío.

**Ruta de color naranja:** *Ruta más corta* al destino, aunque para ello se precise más tiempo. La ruta puede tener tramos poco convencionales como, por ejemplo, carreteras secundarias.

- Seleccione la ruta deseada pulsándola.

El ajuste de los criterios de ruta en el menú **Opciones de ruta** se modifica correspondientemente.

Si no se selecciona una ruta, la guía al destino inicia automáticamente tras aprox. un minuto conforme al ajuste seleccionado en las **Opciones de ruta**.

### Locuciones de la navegación (recomendaciones acústicas para la conducción)

Después de calcular la ruta se escucha la primera locución de la navegación. Antes de girar en un punto pueden escucharse hasta 3 locuciones de la navegación, por ejemplo, “Gire próximamente a la izquierda”, “En 300 metros gire a la izquierda” y “Gire ahora a la izquierda”.

- Pulse el botón de ajuste » fig. 1 12 para escuchar la última indicación acústica de la navegación.

Las distancias indicadas dependen en gran medida del tipo de vía y de la velocidad a la que se circula. En las autopistas, por ejemplo, las locuciones de la navegación se reciben mucho antes que en el tráfico urbano.

En vías con varios carriles y que se bifurcan, así como en rotondas, también se emiten locuciones de la navegación correspondientes, por ejemplo: “Abandone la rotonda en la segunda salida.”

Al llegar al destino se emitirá la locución de que se ha llegado al “Destino”.

Si no se puede llegar al destino exacto porque se encuentra en una zona no digitalizada, se emite la locución de que se ha llegado a la “Zona del destino”. También se indica en qué punto cardinal y a qué distancia se encuentra el destino definido anteriormente. La navegación se reanuda “offroad”.

Durante la **guía al destino dinámica** se advierte de las incidencias del tráfico en la ruta. Si la ruta se vuelve a calcular, por ejemplo, debido a un atasco, se emitirá una locución adicional.

Mientras se escucha una recomendación acústica puede regular el volumen con el botón **Q** hasta un volumen mínimo o máximo definido previamente. Las siguientes recomendaciones acústicas para la conducción se reproducirán con el volumen ajustado.

Para otros ajustes de las recomendaciones acústicas para la conducción, véase **Ajustes de las locuciones de la navegación** » pág. 59.

### Aviso

**Si durante la guía al destino se ha pasado por descuido un desvío y no puede dar la vuelta, continúe la marcha hasta que el sistema de navegación ofrezca una ruta alternativa.**

### Aviso

**La calidad de las recomendaciones para la conducción emitidas por el sistema de infotainment depende de los datos de navegación disponibles y de las retenciones de tráfico que se hayan recibido.**

## Ruta

En el menú principal *Navegación* pulse el botón de función **Ruta**.

El botón de función **Ruta** solo se muestra con una guía al destino activa.

### Botón de función: función

**Detener guía**: Se interrumpe la guía al destino en curso.

**Introducir destino**: Para introducir un destino o una etapa nueva » pág. 49.

**Atasco delante**: Para excluir un tramo (de 0,2 a 10 km de longitud) de la ruta en curso, p. ej. para evitar un atasco. Para anular la exclusión pulse el botón de función **Ruta** y seguidamente **Anular atasco**.

**Cambiar ruta**<sup>a)</sup>: Aparece el mapa de la ruta al destino calculada y, manteniendo pulsado sobre la ruta y arrastrando el dedo por dicho mapa, se modifica la ruta por la/las carreteras que se desee, calculándose la nueva ruta a continuación.

**Detalles de la ruta**: Visualización de información de la ruta en curso.

<sup>a)</sup> Solo disponible para el modelo: Navi System Plus

## Mis destinos (memoria de destinos)



Fig. 32 Lista de rutas guardadas.

En el menú **Mis destinos** puede seleccionar los destinos que haya guardado.

- En el menú principal *Navegación* pulse el botón de función **Mis destinos**.
- Seleccione el botón de función deseado: **Guardar posición**, **Rutas**, **Destinos**, **Últimos destinos** o **Dirección de casa**.

### Guardar posición

- Pulsando el botón de función **Guardar posición** se guarda la posición indicada como **Destino con bandera** en la memoria de destinos.

Para guardar la posición almacenada de forma permanente como **destino con bandera**, cambie el nombre de la posición en la memoria de destinos. De lo contrario, se so-

brecribe la posición guardada al guardar nuevamente un destino con bandera.

- Marque el **Destino con bandera** en la memoria de destinos.
- Pulse el botón de función **Guardar**.

En la máscara de entrada siguiente puede modificar el nombre. Para guardar el destino pulse el botón de función **Guardar**.

### Rutas

En el modo **Ruta** se pueden definir varios destinos (destino final y etapas).

El **punto de partida** de una ruta es siempre la ubicación actual del vehículo calculada por el sistema de infotainment. El **destino** se refiere al punto final de la ruta. Las **etapas** se alcanzan antes de llegar al destino.

- En el menú principal *Navegación* pulse el botón de función **Mis Destinos**.
- Pulse el botón de función **Rutas**. Aparecerán las rutas guardadas con anterioridad » fig. 32.

En caso de no tener ninguna ruta guardada o querer crear una ruta nueva, pulse la tecla de función **Nueva Ruta** y a continuación siga las indicaciones como con un nuevo destino y posteriormente pulse **Guardar**.

Pulsando sobre una ruta guardada aparecerán los siguientes botones de función:

## Botón de función: función

**Eliminar:** Para eliminar una ruta guardada.

**Editar:** Para editar y guardar una ruta.

**Iniciar:** Para iniciar la guía al destino.

## Botones de función e indicaciones del menú Nueva ruta o Editar ruta

### Botón de función o indicación: función o significado

	Etapa.
	Destino.
	Hora de llegada al destino estimada.
	Distancia al destino calculada.

### Pulse sobre el destino para que se muestren los botones de función.

	Borrar el destino.
	Para iniciar la guía directa al destino seleccionado. Se omiten los destinos que están antes del destino seleccionado.
	Para abrir la vista detallada del destino en cuestión.

### Botones de función disponibles.

<b>Nuevo dest.</b>	Para añadir un destino nuevo al itinerario.
<b>Destinos</b>	Para añadir un destino nuevo de <b>Mis destinos</b> al itinerario.

<b>Guardar</b>	Para guardar el itinerario creado en la memoria de itinerarios.
<b>Iniciar</b>	Para iniciar la guía al destino.
<b>Calcular</b>	Para actualizar la distancia calculada y la hora de llega estimada. <sup>a)</sup>
<b>Detener</b>	Para detener la guía al destino activa. <sup>b)</sup>
	Para desplazar una etapa o el destino a otra posición en la lista. Pulse y arrastre para mover el destino.

<sup>a)</sup> Este botón de función solo se muestra con una guía al destino activa y cuando se ha añadido un destino al itinerario.

<sup>b)</sup> Este botón de función solo se muestra con una guía al destino activa.

## Últimos destinos

Visualización de los destinos para los que se ha iniciado ya una guía.

## Destinos

- Seleccione el botón de función deseado.

### Botón de función: función

**(Memoria de destinos):** Visualización de los destinos guardados manualmente y de las vCards importadas  
»» pág. 57, Importar vCards (tarjetas de visita digitales).

**(Favoritos):** Visualización de los destinos que se han guardado como favoritos.

**(Contactos):** Visualización de las entradas de la agenda que tienen una dirección guardada (dirección postal).

## Dirección de casa

Solo puede haber guardada una dirección o una posición como dirección de casa. La dirección de casa guardada se puede editar o sobrescribir.

Si ya se ha guardado una dirección de casa, se iniciará una guía a la dirección de casa guardada.

Si no se ha guardado aún una dirección de casa, se podrá asignar una dirección como dirección de casa.

### Asignar la dirección de casa por primera vez:

**(Posición):** Púlselo para guardar la posición actual como dirección de casa.

**(Dirección):** Púlselo para introducir la dirección de casa manualmente.

### Editar la dirección de casa:

La dirección de casa se puede editar en el menú **Ajustes Navegación** » pág. 59.

## Destinos especiales (POI)



Fig. 33 Destino especial en el mapa.

Los destinos especiales guardados en la memoria de datos de la navegación se dividen en diferentes categorías. Cada categoría de destinos especiales tiene asignado un símbolo en el mapa para su visualización.

Si se ha importado un banco de datos de destinos especiales propios al sistema de infotainment » pág. 57, **Importar Personal POI** se muestra también la categoría **Personal POI**.

En el menú **Ajustes del mapa** puede ajustar qué categorías de destinos especiales se han de mostrar en el mapa » pág. 59. Se pueden seleccionar hasta 10 categorías de destinos especiales.

## Seleccionar un destino especial en el mapa

### Botón de función: función

- 1 Hay varios destinos especiales en esta zona. Pulse el símbolo para que se abra la lista de los destinos especiales.
- 2 Único destino especial en esta zona. Pulse el símbolo para abrir la vista detallada del destino especial.

## Búsqueda rápida de un destino especial

En el menú principal *Navegación* pulse el botón de función **POI**, aparecerán las tres categorías principales, o mediante el teclado de destino nuevo, introduzca el nombre del destino especial a buscar, o **En las cercanías** pulsando dentro del mapa » **tabla de la pág. 55**.



## Vista

En el menú principal *Navegación* pulse el botón de función **Vista**.

### Botón de función: función

- 2D  Representación del mapa en dos dimensiones (convencional).

### Botón de función: función

- 3D  Representación del mapa en tres dimensiones (perspectiva aérea o de pájaro).  
También se muestran los edificios en tres dimensiones. Los lugares de interés y los edificios conocidos se representan con detalles y en color.
-  Para mostrar el destino en el mapa.
-  Para mostrar el recorrido en el mapa.
- Auto / Día / Noche Para cambiar entre el formato diurno y nocturno.
- Ventana adicional Púlselo para que se muestre la ventana adicional » pág. 55.
- POI Mostrar destinos especiales en el mapa.

<sup>a)</sup> Este botón de función solo se muestra con una guía al destino activa.



## Ventana adicional

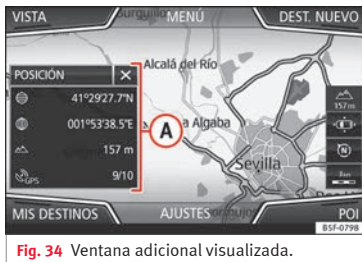

Fig. 34 Ventana adicional visualizada.

En la ventana adicional »» fig. 34 **A** pueden aparecer las informaciones que a continuación se detallan:

- Pulse sobre el nombre de la ventana adicional para seleccionar una opción de visualización.

### Botón de función: función

**(Audio):** Indicación de la fuente de audio seleccionada.

**(Brújula):** Muestra una brújula con la dirección de marcha actual y con la indicación de la posición actual del vehículo (nombre de la calle).

**(Maniobra):** Se muestra la lista de las maniobras, POI's o TMC's próximos en la ruta y presionando sobre ellos se obtiene información adicional.

**(Rutas frecuentes)<sup>a)</sup>:** Información sobre las rutas más frecuentes del usuario.

### Botón de función: función

**(Posición):** Posición actual del vehículo en coordenadas y estatus GPS (recepción satélite).

- a) Este botón de función sólo se muestra sin guía a destino activa o con una guía de ruta predictiva activa.

Para cerrar la ventana adicional pulse el botón de función **(X)**.

En cualquier momento de la navegación si se pulsa dentro del mapa, aparecerá un menú emergente con las siguientes posibles funciones:

### Botón de función: función

**(Nombre de la calle o las coordenadas):** Muestra los detalles del punto seleccionado en mapa.

Sólo en caso de pulsar encima de un icono en el mapa:

**(POI):** Nombre del destino especial. (cuando en el mapa sólo aparece uno)

**(Grupo de POIs):** Más POI (Cuando se pulsa en el mapa sobre varios POI agrupados)

**(Favorito):** Nombre del favorito

**(Casa):** Dirección de casa.

**(Iniciar guía al destino):** Inicia directamente la guía.

**(Añadir etapa):** Sólo con ruta activa.

**(En las cercanías):** Entra en el menú de búsqueda pero sólo alrededor del punto seleccionado en mapa.

**(Inicio modo Demo)** (sólo con modo demo activo)

## Representación del mapa

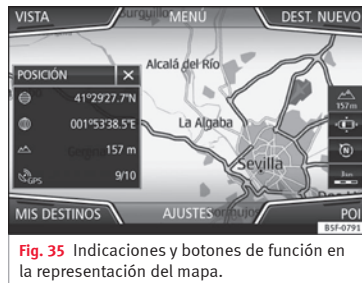

Fig. 35 Indicaciones y botones de función en la representación del mapa.

### Botones de función e indicaciones en la representación del mapa

Para activar los botones de función **(C)** y **(A)**, pulse el botón de función **(M)**.





### Botón de función: función

**(Auto)** Para seleccionar la escala automática. Si la función está activa, el símbolo se representa en azul.

**(M)** Indicación de la altitud actual.

**(Escala)** Visualización de la escala del mapa. Gire el botón de ajuste para modificar la escala de mapa o juntando/separando los dedos por la pantalla táctil. »»

### Botón de función: función

	Para cambiar la orientación del mapa (orientación al norte o en el sentido de marcha). Esta función solo está disponible en la representación en 2D.
	Para centrar la posición del vehículo en el centro del mapa.
	Para centrar el destino en el centro del mapa. El botón de función solo se muestra si se selecciona <i>Mostrar destino en el mapa</i> o <i>Mostrar recorrido en el mapa</i> » pág. 54.
	Aumenta brevemente la visualización del mapa (zoom). Al cabo de unos segundos se vuelve a mostrar automáticamente la escala seleccionada por último.

**Señales tráfico.** En función del equipamiento del vehículo se muestran las señales de tráfico almacenadas en los datos de navegación » pág. 58.

### Boletines de tráfico y guía dinámica al destino (TRAFFIC)

El sistema de infotainment recibe boletines de tráfico (TMC/TMCpro) de forma permanente en un segundo plano si en la ubicación actual se sintoniza una emisora de información del tráfico. La emisora que se escucha no tiene por qué ser la emisora de información del tráfico.

Los boletines de tráfico se muestran en el mapa con símbolos » pág. 56, **Boletines**

**de tráfico en el mapa (selección)** y son necesarios para la guía al destino dinámica » pág. 56, **Guía al destino dinámica.**

### Lista de los boletines de tráfico disponibles

- Pulse la tecla **MENU** del infotainment y a continuación el botón de función **TRAFFIC**.

### Guía al destino dinámica

Para que funcione la guía al destino dinámica tiene que estar activa la **Ruta dinámica** en las opciones de ruta » pág. 59.

Si durante una guía al destino se recibe un boletín de tráfico que afecta a la ruta por la que se está circulando, se buscará una ruta alternativa si el sistema de infotainment calcula que se puede ganar tiempo.

Si por el contrario con la ruta alternativa no se gana tiempo, se continuará por la ruta con la retención de tráfico. En ambos casos se emitirá una locución.

Poco antes de llegar a la retención de tráfico anunciada se vuelve a indicar.

El evitar un atasco siguiendo las indicaciones de un boletín de tráfico no siempre hace ganar tiempo, por ejemplo, si las vías alternativas están colapsadas. La efectividad de la navegación dinámica depende de los boletines de tráfico recibidos.

El resto de la ruta que se ha de recorrer se puede excluir manualmente para provocar un nuevo cálculo de la misma » pág. 52.

### Boletines de tráfico en el mapa (selección)

#### Símbolo: Significado

 : Tráfico congestionado

 : Atasco

 : Accidente

 : Pavimento deslizante (hielo o nieve)

 : Pavimento deslizante

 : Peligro

 : Obras

 : Viento fuerte

 : Calle cortada al tráfico

Durante la guía al destino las retenciones de tráfico que **no** afectan a la ruta calculada se representan en gris.

La extensión de una retención de tráfico en la ruta calculada se representa con una línea roja.

Las incidencias que afecten al trazado de la ruta calculada y que hayan provocado que se vuelva a calcular la ruta, se representan de color naranja.

La posición de un símbolo indica el inicio de la retención si está especificado en el boletín de tráfico con exactitud.

### Navegación predictiva



Fig. 36 Navegación predictiva

Al activar la Navegación predictiva, el sistema detecta y memoriza en segundo plano las rutas que se hacen de manera habitual sin que sea una ruta activa a destino. Esta función no dispone de locuciones de navegación salvo que el usuario las necesite escuchar pulsando el botón de ajuste » fig. 1 (12).

- En la pantalla principal del Menú de navegación, pulse en la ventana emergente la tecla **Rutas frecuentes**. Para visualizar las rutas

habituales pulse el botón **Mostrar en mapa**

» fig. 36.

### Importar vCards (tarjetas de visita digitales)

#### Importar vCards a la memoria de destinos

- Introduzca el soporte de datos con las vCards guardadas o conéctelo con el sistema de infotainment » pág. 27.
- En el menú principal *Navegación* pulse el botón de función **AJUSTES**.
- En el menú **Ajustes de la navegación** pulse el botón de función **Importar destinos**.
- Seleccione el soporte de datos con las vCards guardadas en la lista.
- Pulse **Importar todas las vCards de la carpeta**.
- Confirme el aviso de importación con el botón de función **OK**.

Las vCards guardadas estarán ahora en la memoria de destinos » pág. 52 y pueden utilizarse para la navegación.

#### **i** Aviso

**Por vCard solo se puede importar una dirección. En el caso de las vCards que contengan varias direcciones, solo se importa la dirección principal.**

### Importar Personal POI

#### Importar los Personal POI a una memoria de destinos especiales

- Introduzca el soporte de datos con los Personal POI guardados o conéctelo con el sistema de infotainment » pág. 27.
- Pulse la tecla **NAV** del infotainment y seguidamente seleccione **Ajustes**.
- Pulse en el menú **Ajustes** el botón de función **Administrar memoria**.
- Pulse **Actualizar mis POI** y a continuación pulse **Actualizar** y **Siguiente** para importar los Personal POI.
- Confirme el aviso de importación con el botón de función **ACEPTAR**.

Los Personal POI guardados se encuentran ahora en la memoria de destinos especiales » pág. 54 y pueden utilizarse para la navegación.

Los Personal POI guardados se pueden borrar en el menú **Ajustes Navegación** » pág. 59.

## Navegación con imágenes



Fig. 37 Menú principal Imágenes.

### Seleccionar una imagen e iniciar la guía al destino

Tenga en cuenta los requisitos y formatos de imágenes compatibles » pág. 27.

- Introduzca el soporte de datos con las imágenes guardadas o conéctelo con el sistema de infotainment.
- Pulse la tecla **[MENÚ]** del infotainment y seguidamente seleccione **[Imágenes]**.
- Pulse el botón de función **[FUENTE]** » fig. 37 y seleccione el soporte de datos en el que se encuentran las imágenes guardadas.
- Seleccione la imagen deseada.
- Si la imagen que se visualiza se realizó con localización GPS, aparecerá el botón de función **[P]**. Púlselo para iniciar una guía a destino..

## Indicación de las señales de tráfico

La indicación de las señales de tráfico tiene que estar activa en el menú **Ajustes Navegación** » pág. 59.

Si para la vía por la que se está circulando hay señales de tráfico guardadas en los datos de navegación, el sistema puede mostrarlas en la representación del mapa (p. ej. una limitación de velocidad).

¡Tenga en cuenta la actualidad de los datos de navegación y las limitaciones del sistema de navegación » pág. 47!

## Reconocimiento de las señales de tráfico

Algunos vehículos disponen de una cámara para el reconocimiento de señales de tráfico. Si el vehículo dispone de reconocimiento de señales de tráfico y está activo, se mostrarán en la representación del mapa, las señales de tráfico que haya detectado el sistema, además de información adicional.

¡Lea y tenga en cuenta la información y las indicaciones del sistema de reconocimiento de las señales de tráfico en el manual del vehículo » libro **Manual de instrucciones**.

## Guía al destino en el modo Demo

Si el modo Demo está activo en el menú **Ajustes Navegación** » pág. 59, después de iniciar la guía al destino se abre una ventana emergente.

- Pulsando el botón de función **[Modo Demo]** se inicia una “guía al destino virtual” hacia el destino introducido.
- Si se pulsa el botón de función **[Normal]**, se inicia una “guía al destino real”.

El desarrollo y el manejo de una guía al destino virtual es comparable al de una guía al destino real.

La guía al destino virtual se repite tras alcanzar el destino ficticio y vuelve a empezar desde el punto de partida, si **no** se interrumpe antes.

Cuando en el menú **Ajustes Navegación** se fija el punto de partida del modo Demo manualmente, la guía al destino virtual inicia desde esa posición.

Un punto de partida introducido manualmente se sobrescribe con la ubicación actual del vehículo, si el vehículo se pone en movimiento.

**i** Aviso

**Desactive el modo Demo tras la utilización, de lo contrario antes de iniciar las guías al**

destino se tendrá que seleccionar siempre si se ha de iniciar una guía virtual o una normal.

## Ajustes de la navegación

### Ajustes

• En el menú principal *Navegación* pulse el botón de función **AJUSTES**.

#### Botón de función: función

**Opciones de ruta**: Para efectuar los ajustes del cálculo de la ruta.

**Proponer 3 rutas alternativas**: Tras iniciar la guía al destino se proponen 3 rutas alternativas » pág. 50.

**Ruta**: Selección del tipo de ruta.

**Económica**: Cálculo de la ruta teniendo en cuenta aspectos económicos.

**Rápida**: La ruta más rápida al destino.

**Corta**: La ruta más corta al destino, aunque para ello se precise más tiempo.

**Rutas frecuentes**: Información sobre las rutas más frecuentes del usuario.

**Ruta dinámica**: La guía al destino dinámica actúa al recibir un TMC » pág. 56.

**Evitar autopistas y autovías**: Las autopistas se excluirán en el cálculo de la ruta siempre que sea posible.

#### Botón de función: función

**Evitar ferris y trenes de vehículos**: Los ferris y los trenes de vehículos no se tendrán en cuenta en el cálculo de la ruta siempre que sea posible.

**Evitar vías de peaje**: Las vías de peaje se excluirán en el cálculo de la ruta siempre que sea posible.

**Evitar túneles**: Los túneles se excluirán en el cálculo de la ruta siempre que sea posible.

**Evitar vías de viñeta obligatoria**: Las vías de viñeta obligatoria (adhesivo que certifica el pago del peaje) se excluirán en el cálculo de la ruta siempre que sea posible.

**Mostrar viñetas disponibles**<sup>1)</sup>: Para marcar las viñetas disponibles en la lista ( **Evitar vías de viñeta obligatoria**) tiene que estar activo).

Las vías de viñeta obligatoria para las que se ha marcado que se dispone de viñeta se tendrán en cuenta en el cálculo de la ruta.

**Considerar remolque**: Calcula la ruta y el tiempo de llegada en función de si se equipa remolque.

**Mapa**: Para realizar ajustes para la representación del mapa.

**Mostrar señales de tráfico**: Las señales de tráfico guardadas en los datos de navegación para la vía por la que se está circulando se muestran durante la guía al destino » pág. 58.

**Recomendar carril**: Durante una guía al destino se muestra una indicación adicional recomendando el carril al circular y al girar en vías con varios carriles. Solo si en el banco de datos hay información sobre la zona por la que se está circulando.

#### Botón de función: función

**Mostrar favoritos**: Se muestran los destinos guardados como favoritos en el mapa (★).

**Ver destinos especiales**

**Seleccionar categorías para dest. espec.**: Para seleccionar las categorías de destinos especiales que se muestran en el mapa » pág. 54.

**Mostrar marcas de los destinos espec.**: Visualización de logotipos de las categorías de destinos especiales seleccionados (p. ej., visualización de los logotipos de las estaciones de servicio).

**Administrar memoria**: Para realizar ajustes en los destinos guardados.

**Ordenar contactos**: Para seleccionar el orden secuencial de las entradas de la agenda registradas con direcciones (postales), véase también » pág. 52.

**Definir dirección de casa**: Para asignar o editar una dirección de casa, véase también » pág. 53.

**Eliminar mis destinos especiales (POI)**: Para borrar los destinos especiales guardados en la memoria de destinos especiales » pág. 57.

**Actualizar mis POI**: Para actualizar los destinos especiales guardados » pág. 57.

**Importar destinos (SD/USB)**: Para importar tarjetas de visita digitales (vCards) en la memoria de destinos » pág. 57.

**Eliminar datos de usuario**: Para borrar los destinos guardados (p. ej., los **Últimos destinos** o la **Memoria de destinos**).

**Locuciones de la navegación**: Para realizar ajustes en la locuciones de la navegación.

### Botón de función: función

**Volumen**: Para ajustar el volumen de las recomendaciones acústicas para la conducción.

**Atenuar vol. Entertainment (locuc. naveg.)**: Ajustar el volumen de la fuente de audio activa durante los avisos de navegación.

**Locuciones de la navegación<sup>b)</sup>**: Ajuste de las recomendaciones acústicas para la conducción durante una guía al destino.

**Completas**: Recomendaciones detalladas para la conducción y otras indicaciones.

**Abreviadas**: Se suprimen algunas recomendaciones e indicaciones.

**Con retenciones**: Las recomendaciones solo se emiten si hay retenciones en la ruta (p. ej. un atasco).

**Desactivar locuciones de navegación en llamada**: Durante una conversación telefónica no se emitirán las recomendaciones acústicas para la conducción.

**Aviso: Mis destinos especiales**: Aviso acústico al acercarse a un destino especial.

**Opciones de combustible**: Para realizar los ajustes relativos al combustible.

**Seleccionar la gasolinera preferida**: La marca de la estación de servicio seleccionada se muestra con prioridad en la búsqueda de destinos especiales.

**Aviso nivel de combustible**: La advertencia de repostar combustible está activa.

Si el nivel de combustible alcanza la reserva, se genera un aviso correspondiente que permite la búsqueda de estaciones de servicio.

### Botón de función: función

**Datos de la versión**: Información acerca de los datos de navegación guardados.

**Límites de velocidad**: Muestra los límites de velocidad, en función de la vía, del país por el que se circula.

**Ajustes avanzados**: Para realizar ajustes avanzados de la navegación.

**Indicación de la hora**: Indicación  durante la guía al destino.

**Hora de llegada**: Se muestra la hora estimada de llegada al destino.

**Duración**: Se muestra la duración del viaje prevista hasta el destino.

**Barra de estado**: Visualización  durante la guía al destino.

**Destino**: Se muestra la distancia calculada hasta el destino.

**Etap siguiente**: Se muestra la distancia calculada hasta la próxima etapa.

**Aviso: Frontera del país atravesada**: Indicación de los límites de velocidad del país en cuestión al atravesar una frontera.

**Modo Demo**: Cuando el modo Demo está activo y se inicia una guía al destino, se puede iniciar una guía virtual al destino introducido  pág. 58.

**Definir punto de partida del modo Demo**: Si el modo Demo está activo y el vehículo detenido, puede fijarse un punto de partida ficticio para la guía al destino virtual.

### Botón de función: función

**Modo puntos del recorrido<sup>b)</sup>**: Para iniciar la navegación Offroad.

<sup>a)</sup> Esta funcionalidad dependerá del país.

<sup>b)</sup> Solo disponible en el modelo: "Navi System Plus".

## Navegación modo Offroad\*

### Introducción

✓ Solo disponible para el modelo: Navi System Plus

La navegación Offroad\* es una función para la conducción campo a través que sirve para orientarse en las "zonas no digitalizadas" a velocidades moderadas.

*Zonas no digitalizadas* son zonas sobre las que el sistema no dispone de información sobre las calles o el terreno. No se detectan calles, edificios o límites naturales como montañas o ríos, aunque figuren en el mapa.

La Navegación Offroad\* no es apropiada para circular por las vías convencionales, pues no se detectan las vías de sentido único, las entradas a las autopistas o similares.

## Menú Navegación Offroad

✓ Solo disponible para el modelo: Navi System Plus



Fig. 38 Inicio Menú Navegación Offroad

En el menú principal Navegación pulse el botón de función **Ajustes**.

- Pulse en el menú el botón de función **Modo puntos del recorrido**.

- Se abre el menú Navegación Offroad  
»» **fig. 38**.

### Botones de función del menú Navegación Offroad

#### Botón de función: función

**GRABAR**: Inicia la grabación de un itinerario Offroad.

**MEMORIA**: Abre una lista para seleccionar un itinerario Offroad memorizado.

**SALIR**: Finaliza la navegación Offroad.

## Grabar un itinerario Offroad

✓ Solo disponible para el modelo: Navi System Plus



Fig. 39 Grabación de un itinerario Offroad

Un itinerario Offroad está formado por una serie de *puntos de recorrido* memorizados.

### Iniciar la grabación

- En el menú Navegación Offroad pulse en la ventana emergente el botón de función **GRABAR**.

- En la ventana emergente se permite al usuario grabar el itinerario con un destino fijo o iniciar la grabación de la ruta sin indicar destino final.

- Comienza la grabación del trayecto recorrido.

Las marcas **campo a través** pueden registrarse indicando un punto del recorrido manual.

- En el menú Navegación Offroad pulse el botón de función **AÑADIR PUNTO**. Los puntos del itinerario definidos manualmente se muestran en el mapa con una marca.

### Finalizar la grabación

- En el menú Navegación Offroad pulse el botón de función **DETENER GRABACIÓN**.

## Administrar los itinerarios Offroad memorizados

✓ Solo disponible para el modelo: Navi System Plus







Fig. 40 Menú Navegación Offroad, itinerarios memorizados

- En el menú Navegación Offroad pulse el botón de función **MEMORIA**.

- Si la hubiera, se abrirá una lista de itinerarios Offroad memorizados. »»

Al seleccionar un itinerario aparecerán los iconos »» fig. 40:

-  Exportar el itinerario a una tarjeta SD.
-  Editar el nombre del itinerario.
-  Borrar el itinerario.
-  Cargar itinerario

### Botón de función: función

**IMPORTAR**: Permite importar una ruta Offroad en formato ".GPX".

### Cargar itinerario Offroad

Al seleccionar el itinerario Offroad, pulse Play ▷, se cargará en el sistema de Navegación el itinerario seleccionado.

### Realizar un itinerario Offroad

✓ Solo disponible para el modelo: Navi System Plus



Fig. 41 Modo guía ruta Offroad

### Iniciar guía al destino

- Cargue el itinerario Offroad memorizado.
- El sistema no detecta automáticamente la incorporación a una ruta almacenada.

### Ajustes

#### Botón de función: función

**Invertir**: Invierte el sentido del itinerario Offroad memorizado.

**Pto. cercano**: Inicia el itinerario Offroad desde el punto más cercano.

**Iniciar**: Inicia el itinerario Offroad completo.

Tras iniciar la guía al destino, el equipo cambia a la representación del mapa.

### Detener la guía al destino

- Pulse la tecla **Opciones** de la pantalla y a continuación pulse **Detener**.

### Finalizar la navegación con puntos del recorrido

- En el menú Navegación Offroad pulse el botón de función **SALIR**

### ⚠ ATENCIÓN

Las características del terreno no se tienen en cuenta durante la guía al destino. ¡Circule despacio y siga las indicaciones para efectuar la maniobra en la medida de lo posible!

- El sentido de marcha tendencial se indica en línea recta mediante flechas de dirección en la ventana emergente del Sistema de Infotainment »» fig. 41 A.

### Aviso

Cuando se está grabando un itinerario Offroad, éste se memorizará automáticamente si se finaliza la navegación Offroad.



## Menú CAR

### Introducción al manejo del menú CAR

#### Menú Car

Pulsando la tecla de Infotainment “CAR” se accederá a su menú principal con las siguientes opciones:

- VISTA
- MINIPLAYER, en esquina superior derecha (función Radio o Medía si no está activo el control de descenso\* HDC).
- ANTERIOR-SIGUIENTE (para cambiar de pantalla)
- AJUSTES » libro Manual de Instrucciones, capítulo Ajustes del sistema (CAR)

Con la tecla de función **Vista** puede acceder a la siguiente información:

- SPORT\*
- OFFROAD\*
- CONSUMIDORES
- DATOS DE VIAJE

- ECOTRAINER\*
- ESTADO DEL VEHÍCULO

#### Sport\*



Fig. 42 Menú SPORT



Fig. 43 Menú SPORT Cronómetro

- Pulse la tecla **CAR** del sistema Infotainment.
- Pulse la tecla de función **VISTA** y seleccione **SPORT**.

Si se cuenta con el equipamiento correspondiente, la información que aparece en la opción Sport es la siguiente » fig. 42:

1. Potencia instantánea expresada en kW
2. Fuerzas G
3. Presión del turbo, expresada en bares (“bar”), kilopascales (“kPa”) o en libras por pulgada (“psi”). Pulse la tecla Ajustes para modificar las unidades de presión » pág. 90
4. Temperatura del refrigerante
5. Temperatura del aceite

Sólo podrán aparecer 3 de esas informaciones simultáneamente pero el usuario es el que determina cuales de ellas desea que se visualicen y en qué orden lo harán desplazando el dedo verticalmente sobre las esferas.

Si pulsa la tecla **Siguiente** aparecerá el menú **Cronómetro**<sup>1)</sup> que se describe a continuación » fig. 43: »

<sup>1)</sup> Este cronómetro es independiente del que aparece en el cuadro de instrumentos » libro Manual de instrucciones.

- 1 Cronómetro analógico.
- 2 Se inicia un nuevo cronometraje pulsando sobre la superficie del cronómetro digital +.
- 3 Parar cronómetro/Tiempo parcial.
- 4 Se detiene el tiempo del cronómetro analógico durante 5 segundos. Tras 5 segundos, el cronómetro analógico vuelve a mostrar el instante de tiempo real.
- 5 Estadísticas/borrar último cronometraje.

### Offroad\*



Fig. 44 Menú CAR Offroad.

- Pulse la tecla **CAR** del sistema Infotainment.

- Pulse la tecla de función **VISTA** y seleccione **OFFROAD**.

Si se cuenta con el equipamiento correspondiente, la información que aparece es la siguiente:

1. Brújula.
2. Altimetro: altitud con respecto al nivel del mar.
3. Ángulo de giro de las ruedas de dirección.
4. Temperatura del líquido refrigerante.
5. Temperatura del aceite lubricante

Sólo podrán aparecer el altímetro con otras 2 de esas informaciones simultáneamente pero el usuario es el que determina cuales de ellas desea que se visualicen y en qué orden lo harán desplazando el dedo verticalmente sobre las esferas.

### Consumidores



Fig. 45 Consumidores de confort.

Pulsando la tecla de **Consumidores**, se accede a la información referente al estado de los consumidores principales de confort del vehículo. Se visualiza mediante una barra indicadora de consumo en l/h (gal/h)<sup>1)</sup>.

<sup>1)</sup> En caso de vehículos de Gas (GNC), las unidades son kg/h.

## Datos de viaje



Fig. 46 Datos de viaje.

El ordenador de a bordo está equipado con 3 memorias que trabajan automáticamente. En dichas memorias se podrá ver distancia recorrida, velocidad media, tiempo transcurrido, consumo medio y autonomía del vehículo.

### 1. Desde la salida

Indicación y memorización de los valores del trayecto recorrido y del consumo desde la conexión del encendido hasta su desconexión.

### 2. Desde el repostaje

Indicación y memorización de los valores del trayecto recorrido y del consumo. Al repostar combustible la memoria se borrará automáticamente.

## 3. Cálculo total

En la memoria se registran los valores de un número determinado de trayectos parciales, hasta un total de 19 horas y 59 minutos o 99 horas y 59 minutos, o bien 1999,9 km (mi) o 9.999 km (mi), dependiendo del modelo de cuadro de instrumentos.

Al alcanzar uno de estos valores (dependiendo de la versión del cuadro de instrumentos), la memoria se borra automáticamente y vuelve a contabilizar a partir de 0.

## Ecotrainer\*

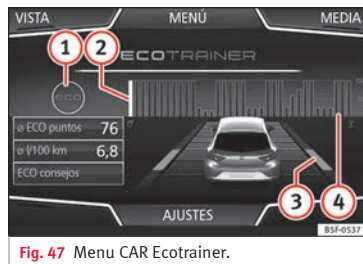

Fig. 47 Menu CAR Ecotrainer.

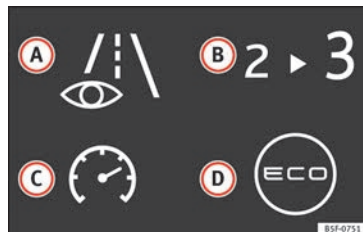

Fig. 48 Símbolos del estilo de conducción.

## Abrir el Menú ECOTRAINER

- Con el vehículo detenido, pulse la tecla **CAR** del sistema Infotainment.
- Pulse la tecla de función **VISTA** y seleccione **ECOTRAINER**.

Si se cuenta con el equipamiento correspondiente, el ECOTRAINER informa sobre el estilo de conducción propio. La información sobre el estilo de conducción sólo se evalúa y se muestra cuando se circula marcha adelante.

## Ø ECO puntos: indicación sobre el estilo de conducción

Indica la eficiencia del estilo de conducción desde la salida en una escala del 0 al 100. Cuanto mayor sea el valor mostrado, más eficiente es el estilo de conducción. Para ver más información, pulse sobre la representación. Se muestra una estadística de los últimos 30 minutos de marcha desde la salida. »

Si aún no han transcurrido 30 minutos de marcha, se muestran en gris los valores del último trayecto.

### Ø l/100 km: Consumo medio de combustible

Muestra el consumo medio de combustible. El valor se calcula tomando como referencia los kilómetros recorridos desde la salida. Para ver más información, pulse sobre la representación. Se muestra una estadística de los últimos 30 minutos de marcha desde la salida. Si aún no han transcurrido 30 minutos de marcha, se muestran en gris los valores del último trayecto.

### ECO consejos: Consejos sobre cómo ahorrar combustible

Pulsando el botón de función **ECO consejos** se pueden consultar consejos sobre cómo ahorrar combustible. Estos consejos sólo se pueden consultar estando el vehículo detenido.

### Evaluación del estilo de conducción eficiente

En la representación se refleja mediante diferentes elementos la eficiencia del estilo de conducción.

#### Indicación » fig. 47: Significado

- 1 A la izquierda de las columnas se pueden mostrar diferentes símbolos que informan sobre el estilo de conducción actual » tabla de la pág. 66 .

#### Indicación » fig. 47: Significado

- 2 La columna blanca es una indicación de dónde comienza la gráfica de eficiencia (de izquierda a derecha). Muestra la posición de la evaluación que se está realizando actualmente.
- 3 Barras para ilustrar la aceleración. La posición del coche representa la aceleración. Si la velocidad es constante, el coche permanece en la zona central. Si se acelera o se frena, el coche se desplaza hacia atrás o hacia adelante respectivamente.
- 4 Columnas para representar la eficiencia del estilo de conducción. En el horizonte, las columnas representan la eficiencia del estilo de conducción de forma retrospectiva y se van moviendo de izquierda a derecha cada 5 segundos aprox. Cuanto mayor es la altura de las columnas, más eficiente es el estilo de conducción. El color del cielo representa la media de los últimos 3 minutos. El color cambia de gris (menos eficiente) a azul (más eficiente).

#### Símbolos » fig. 48: Significado

- A Conducción previsora. Si se realizan cambios de aceleración bruscos, baja la eficiencia del estilo de conducción.
- B Recomendación de marcha.
- C La velocidad actual influye negativamente en el consumo de combustible.
- D Estilo de conducción ecológico.

### Estado del vehículo



Fig. 49 Representación estándar: estado del vehículo.



Fig. 50 Representación estándar: estado del vehículo.

Pulsando la tecla de **Estado del vehículo** se accede a la información referente a los mensajes de **Estado del vehículo** y **Sistema Start-Stop**. Los mensajes de Estado del

vehículo se verán reflejados »» **fig. 49**, además de detallarse en su tecla correspondiente.

Según las partes afectadas por dichos mensajes, se verán reflejadas en distintos colores (dependiendo de su importancia) en la pantalla del vehículo.

Para acceder a la pantalla de **Control de Presión de Neumáticos** debe presionar las teclas **(Anterior)** o **(Siguiente)**.

Desde este mismo menú, mediante la tecla **(SET)**, se memorizan las presiones de los neumáticos.

**i** **Aviso**

**Los valores que aparecen en las figuras »» fig. 45, »» fig. 46, »» fig. 49 y »» fig. 50 son indicativos y pueden variar en función del equipamiento.**

## Sistema de gestión del Teléfono (PHONE)

### Introducción al sistema de gestión del teléfono

#### Información general

 » tabla de la pág. 2

Las funciones del Teléfono que se describen a continuación pueden utilizarse a través del sistema de infotainment si hay un teléfono móvil conectado por Bluetooth® con él » pág. 70.

Para que el teléfono móvil pueda conectarse con el sistema de infotainment, el teléfono tiene que disponer de la **función Bluetooth®**.

Si no hay un teléfono móvil conectado con el sistema de infotainment, el sistema de gestión del teléfono no estará disponible.

Las indicaciones en la pantalla de los menús del teléfono dependen del teléfono móvil que se utilice. Es posible que existan divergencias.

Utilice únicamente dispositivos Bluetooth® compatibles. Para más información sobre los productos Bluetooth® compatibles consulte a su concesionario SEAT o en Internet.

Tenga en cuenta el manual de instrucciones del teléfono móvil y de los accesorios.

Si se detecta un comportamiento extraño entre su teléfono móvil y el sistema de infotainment, trate de reiniciar el móvil, apagándolo y encendiéndolo de nuevo.

Cuando el teléfono móvil está fuera de cobertura la recepción puede sufrir interferencias o incluso puede interrumpirse la llamada.

La mayoría de los aparatos electrónicos están protegidos contra las señales HF (alta frecuencia). En algún caso, sin embargo, los aparatos electrónicos pueden no estar protegidos contra las señales HF del sistema de gestión del teléfono. En tal caso pueden producirse interferencias.

#### ATENCIÓN

**Hablar por teléfono y manejar los mandos del teléfono mientras se conduce puede distraer la atención del tráfico y provocar un accidente.**

- Conduzca siempre prestando la máxima atención al tráfico y de forma responsable.
- Ajuste el volumen de modo que puedan escucharse en todo momento las señales acústicas provenientes del exterior (p. ej., sirenas y bocinas de los vehículos de emergencia).
- En zonas con poca cobertura y, en determinados casos, en túneles, garajes y pasos subterráneos, puede que se interrumpan las lla-

**madadas o que no se puedan efectuar, ni siquiera a números de emergencia.**

#### ATENCIÓN

**Si el teléfono móvil no va fijado, o no se fija correctamente, en caso de una maniobra brusca o de un frenazo, así como en caso de accidente, podría moverse sin control por el habitáculo y causar lesiones.**

- Durante la marcha el teléfono móvil ha de estar fijado correctamente fuera de las zonas de despliegue de los airbags.

#### ATENCIÓN

**Los teléfonos móviles encendidos pueden interferir y alterar el correcto funcionamiento de un marcapasos si se llevan directamente sobre el mismo.**

- Se deberá mantener una distancia mínima de aprox. 20 centímetros entre las antenas del teléfono móvil y el marcapasos, ya que los teléfonos móviles pueden alterar el funcionamiento de los marcapasos.
- No se deberá llevar el teléfono móvil encendido en el bolsillo del pecho directamente sobre un marcapasos.
- Apague de inmediato el teléfono si sospecha que provoca interferencias.

### ⓘ CUIDADO

El circular a gran velocidad, las malas condiciones meteorológicas y de la calzada, así como la calidad de la red, pueden repercutir negativamente en las llamadas telefónicas en el vehículo.

### ⓘ Aviso

- En algunos países pueden existir restricciones en cuanto al uso de dispositivos con tecnología Bluetooth®. Para más información al respecto consulte a las autoridades locales.
- Si desea conectar el sistema de gestión del teléfono con un dispositivo mediante la tecnología Bluetooth®, consulte las advertencias de seguridad en el manual de instrucciones del mismo. Utilice únicamente productos Bluetooth® compatibles.

### Lugares con normativas especiales

Apague el teléfono móvil y la función bluetooth del móvil en los lugares con peligro de explosión. En la mayoría de los casos estos lugares están señalizados, pero no siempre de forma clara » » ⚠ en Información general de la pág. 68. Algunos de ellos son, por ejemplo:

- Zonas próximas a tuberías y depósitos que contengan productos químicos.
- Las cubiertas inferiores de barcos y ferris.

- Zonas próximas a vehículos propulsados con gas licuado (como propano o butano).
- Zonas donde el aire contiene elementos químicos o partículas tales como harina, polvo o partículas metálicas.
- Cualquier otro lugar donde sea obligatorio apagar el motor del vehículo.

### ⚠ ATENCIÓN

¡Apague el teléfono móvil en los lugares con peligro de explosión! El teléfono móvil podría conectarse por sí solo a la red de telefonía móvil si pierde la conexión Bluetooth® con el sistema de gestión del teléfono.

### ⓘ CUIDADO

En los lugares donde rigen normas especiales o está prohibido el uso de teléfonos móviles tendrán que permanecer siempre desconectados tanto el teléfono como el sistema de gestión del teléfono. La radiación que emite el teléfono móvil encendido puede provocar interferencias en equipos técnicos y médicos sensibles, pudiendo incluso provocar un funcionamiento anómalo o una avería de los mismos.

### Bluetooth®

La tecnología Bluetooth® le permite conectar un teléfono móvil al sistema de gestión del teléfono de su vehículo. Para utilizar el siste-

ma de gestión del teléfono con un teléfono móvil con tecnología Bluetooth® es necesario que se efectúe previamente la vinculación entre ambos.

Algunos teléfonos móviles Bluetooth® se detectan y se conectan automáticamente al conectar el encendido si ya antes se había establecido una conexión. Para ello debe estar encendido el teléfono y activada la función Bluetooth® del mismo y no debe haber ninguna conexión Bluetooth® con otros dispositivos.

Las conexiones Bluetooth® son gratuitas.

Bluetooth® es una marca registrada de Bluetooth® SIG, Inc.

### Perfiles Bluetooth®

Quando un teléfono móvil está conectado con el sistema de gestión del teléfono tiene lugar un intercambio de datos por medio de alguno de los perfiles Bluetooth®.

- **Perfil manos libres de bluetooth (HFP):** Si un teléfono móvil se encuentra conectado al gestor de teléfonos a través del HFP, puede realizar llamadas inalámbricas a través del dispositivo manos libres. Esta funcionalidad requiere además de otros perfiles bluetooth como el de descarga de agenda o mensajería instantánea. »

• **Perfil de audio (A2DP):** Perfil bluetooth para transmitir señales de audio con calidad estéreo. Esta funcionalidad puede conectar además otros perfiles bluetooth adicionales para la visualización de pistas y para el control de la reproducción en el dispositivo móvil.

### Aviso

**Para evitar que suenen por los altavoces, los tonos de las teclas y de aviso del teléfono móvil deberían estar desconectados. En caso necesario, desconecte el auricular del teléfono móvil que desee conectar al sistema.**

### Vincular y conectar un teléfono móvil con el sistema de infotainment

Para poder manejar un teléfono móvil a través del sistema de infotainment es necesario vincular **una vez** ambos dispositivos.

Por su seguridad, se recomienda realizar la vinculación con el vehículo detenido. En algunos países no existe la posibilidad de realizar la vinculación con el vehículo en marcha.

### Condiciones

Deben garantizarse los siguientes ajustes en el teléfono móvil y en el sistema de infotainment:

- El encendido está conectado.
- La **función Bluetooth®** del teléfono móvil y del sistema de infotainment tiene que estar activa al igual que la visibilidad.
- El **bloqueo de las teclas** del teléfono móvil tiene que estar desactivado.

Tenga en cuenta el manual de instrucciones del teléfono móvil.

Tras conectar el encendido se activa la visibilidad de la **función Bluetooth®**.

Durante la vinculación es necesario introducir datos a través del teclado del teléfono móvil. Por ello es necesario tener preparado el teléfono móvil.

### Iniciar la vinculación del teléfono móvil

- Asegúrese que la función bluetooth del dispositivo móvil esta activada y visible.
- Pulse la tecla **PHONE** del sistema infotainment.
- Pulse el botón de función **Buscar teléfono** y seguidamente **Resultados**.

### O BIEN:

- Pulse la tecla **PHONE** del sistema infotainment.
- Pulse el botón de función **Ajustes**.
- Pulse el botón de función **Seleccionar teléfono** y seguidamente **Resultados**.

### O BIEN:

- Pulse la tecla **PHONE** del sistema infotainment.
- Pulse la tecla de función **Ajustes**.
- Pulse la tecla de función **Bluetooth**.
- Pulse la tecla de función **Buscar dispositivos** y seguidamente **Resultados**.

### O BIEN:

- Realice la conexión desde el propio dispositivo móvil.

El nombre de la función Bluetooth de su sistema de infotainment se mostrará en la pantalla principal **PHONE** y podrá editarlo a través del menú **Ajustes de Bluetooth** » **pág. 78**

El proceso de búsqueda puede durar hasta 1 minuto. El sistema actualizará dinámicamente en pantalla el nombre de los equipos bluetooth encontrados.

Una vez finalizada la búsqueda se muestran en pantalla los nombres de los dispositivos Bluetooth® encontrados.

- Seleccione en el sistema infotainment el teléfono móvil de la lista de equipos bluetooth encontrados que desee conectar. En determinadas circunstancias, es posible que para concluir la conexión entre ambos equipos, deba introducir datos adicionales en el teléfono móvil y en el sistema de infotainment.



- Si es preciso, confirme la vinculación al teléfono móvil.
- Introduzca y confirme a través del teléfono móvil el código PIN, tal como se indica en la pantalla del sistema de infotainment.

### O BIEN:

- Compare el código PIN que se muestra en la pantalla del sistema de infotainment con el que se muestra en el teléfono móvil. Si coincide, se tendrá que confirmar en **ambos** dispositivos.

Ahora, el sistema de infotainment y el teléfono móvil estarán conectados entre sí.

Cuando el emparejamiento ha finalizado correctamente, se muestra el menú principal *PHONE*. La agenda y las listas de llamadas almacenadas en el teléfono móvil se cargarán una vez se hayan aceptado las peticiones en el teléfono móvil. La duración de la carga depende del volumen de datos almacenado en el teléfono móvil. Tras la carga los datos están disponibles en el sistema de infotainment.

### Vinculación y conexión de teléfonos móviles

Al sistema de infotainment pueden vincularse hasta 20 teléfonos móviles, pero sólo podrán haber simultáneamente dos como teléfono móvil conectado al perfil manos libres, y/o un tercer dispositivo como Audio BT.

Al encender el sistema de infotainment se establece la conexión automáticamente con el último teléfono móvil conectado. Si no se puede establecer la conexión con dicho teléfono móvil, el sistema de gestión del teléfono intenta establecer una conexión automáticamente con el siguiente teléfono de la lista de dispositivos emparejados.

El alcance **máximo** de la conexión Bluetooth® es de aprox. **10 metros**. La conexión Bluetooth® activa se interrumpirá si se sobrepasa dicha distancia. La conexión se restablece **automáticamente** tan pronto como se encuentre de nuevo el equipo al alcance del Bluetooth®.

Si se alcanza el número máximo de dispositivos vinculados y se desea vincular otro más, el sistema lo reemplazará automáticamente por el menos reciente. Si quiere reemplazarlo por otro, el usuario deberá borrarlo previamente. Para ello:

- Pulse la tecla del equipo Ajustes estando en contexto teléfono.
- Active la tecla de función **Ajustes de Bluetooth**.
- Active la tecla de función **Dispositivos emparejados**.
- En la lista de dispositivos vinculados, pulse la tecla de función **[M]** tras el teléfono móvil a borrar y, a continuación, pulse **Borrar** para confirmar el proceso.

### Aviso

- **Es posible que se tenga que confirmar la petición de transmisión de datos de la agenda en el teléfono móvil.**
- **Revise que en su teléfono móvil no haya ninguna petición pendiente de aceptar. En ese caso, podrían bloquearse algunas funcionalidades del menú PHONE.**

## Descripción del sistema de gestión del teléfono

### Introducción

Algunas funciones y ajustes solo se pueden realizar con el vehículo detenido y no están disponibles en todos los teléfonos móviles.

Con ayuda del gestor de teléfonos, pueden conectarse al sistema de infotainment hasta 3 teléfonos móviles a través de los perfiles Bluetooth (por ejemplo uno usado como reproductor Bluetooth-audio y/o otros dos como teléfono manos libres).

### Aviso

- **La utilización del teléfono móvil en el interior del vehículo puede provocar ruidos en los altavoces.**
- **Puede ocurrir que algunas redes no reconozcan todos los caracteres idiomáticos ni ofrezcan todos los servicios.**

## Menú principal PHONE



Fig. 51 Menú principal PHONE (vista de la pantalla de 8").

### Asignación a un perfil de usuario

Los datos de la agenda, las listas de llamadas y las teclas de marcación rápida memorizadas se asignan a un perfil de usuario y quedan almacenados en el sistema de gestión del teléfono. Esta información estará disponible cada vez que se conecte el teléfono móvil al sistema de gestión del teléfono.

Tras la primera conexión, pueden transcurrir algunos minutos para que los datos de la agenda del teléfono móvil vinculado estén disponibles en el sistema de infotainment. Al volver a conectar el teléfono móvil (p. ej., en el próximo viaje) la agenda se actualiza automáticamente.

Si estando conectado se han modifico entradas de la agenda del teléfono móvil, se puede iniciar una actualización manual de

los datos de la agenda en el menú **Ajustes del perfil de usuario**» pág. 79.

La gestión de teléfonos permite almacenar un máximo de 4 perfiles de usuario para teléfonos móviles. Si desea vincular/conectar un teléfono móvil de más, se le reemplazará automáticamente por el perfil de usuario menos reciente.

### Botones de función del sistema de gestión del teléfono

- Pulse la tecla **PHONE** del infotainment para acceder al menú principal **PHONE**.

### Botón de función: función

CONTACTOS	Para abrir la agenda del teléfono móvil conectado » pág. 75.
SMS	Para abrir el menú de los mensajes cortos (SMS) » pág. 76.
LLAMADAS	Para abrir las listas de llamadas del teléfono móvil conectado » pág. 77.
AJUSTES	Para abrir el menú <b>Ajustes de teléfono</b> » pág. 78.

### Botón de función: función

①	Nombre del teléfono móvil conectado. Pulse sobre el icono a la izquierda para conectar o vincular otro teléfono móvil.
②	Teclas de marcación rápida, a las que se les pueden asignar números de teléfono de la agenda respectivamente » pág. 77.
③	Cambiar al otro teléfono conectado: Permite intercambiar entre teléfonos conectados como manos libres. Este botón solo será visible al tener a la vez 2 teléfonos conectados como manos libres. El perfil de usuario activo corresponde al teléfono que aparece visible en la pantalla.
MARCAR Nº	Para abrir el teclado numérico e introducir un número de teléfono » pág. 74.

## Indicaciones y símbolos del sistema de gestión del teléfono



Fig. 52 Llamada activa.



Fig. 53 Multiconferencia.

### Indicación: Significado » fig. 52

- A** Nombre de la compañía operadora de la red de telefonía móvil (proveedor) donde está el teléfono móvil conectado.

### Indicación: Significado » fig. 52

<b>B</b>	Visualización del número de teléfono o del nombre guardado. Si el nombre guardado en la agenda tiene asignada una foto puede mostrarse » pág. 78.
	Púlselo para <b>aceptar</b> una llamada.
	Púlselo <b>para finalizar</b> una llamada.
	<b>O BIEN:</b> Púlselo para <b>rechazar</b> una llamada entrante.
	Púlselo para silenciar o volver a activar la señal de llamada durante una llamada entrante.
	Púlselo para silenciar el micrófono durante una llamada activa y para volverlo a activar.
	Mediante este botón se retiene la llamada activa. Mientras la llamada esté retenida el oyente no escuchará la conversación. Para reactivarla pulse el botón de aceptar llamada . Para rechazarla pulse el botón rechazar .
	Púlselo para añadir un participante a la llamada activa.
	Estado de carga de un teléfono móvil conectado por "Perfil manos libres" (HFP) Bluetooth®.
	Intensidad de la señal de la cobertura de telefonía móvil que se recibe.

### Modo privado

El modo privado sólo puede activarse durante una llamada activa.

Para activar el modo privado:

- Menú **Ajustes**.
- Desactivar la casilla: **Manos libres**.

Con el modo privado activado el audio y micrófono activos pasan a ser los del teléfono móvil conectado al perfil manos libres. Al desactivarlo, el audio vuelve al sistema de audio del vehículo. Esta configuración es aplicable solamente a la llamada activa, de manera que para posteriores llamadas, el audio volverá por defecto al sistema del vehículo.

### Múltiples llamadas

El sistema de gestión de telefonía permite al usuario interactuar con un máximo de tres llamadas en pantalla.

Sólo una de las llamadas puede estar activa.

### Multiconferencia

El usuario puede fusionar varias llamadas en una única realizando una conferencia a partir del botón . Para ello debe haber un mínimo de dos llamadas. Una vez se haya iniciado la conferencia, el usuario podrá añadir hasta un máximo de 5 participantes.

Una vez establecida la conferencia, el usuario puede consultar la lista de participantes pulsando sobre la imagen de multiconferencia » fig. 53 **C**.

Dependiendo del dispositivo móvil, se podrá colgar la llamada de un participante de la conferencia o excluirlo de ésta



manteniéndolo en una llamada independientemente.

**⚠ ATENCIÓN**

Recuerde que el conductor no debería manipular el teléfono móvil durante la conducción.

**i Aviso**

Las funcionalidades de multi llamada y multi-conferencia están sujetas a los servicios asociados a la tarjeta SIM del usuario.

**Menú Introducir número de teléfono**



Fig. 54 Menú Introducir número de teléfono.

**Abrir el menú Introducir número de teléfono**

En el menú principal *PHONE* pulse el botón de función **MARCAR Nº**.

Posibles funciones	
<b>Introducir número de teléfono</b>	Introducir un número de teléfono con el teclado. Pulse el botón de función <b>MARCAR Nº</b> para realizar una llamada.
<b>Seleccionar un contacto de la lista</b>	Introduzca las letras iniciales del contacto buscado con el teclado. En la lista de contactos aparecen las entradas disponibles. Seleccione en la lista de contactos el contacto deseado para realizar la llamada.
<b>Re llamada</b>	Pulse el botón <b>RELLAMADA</b> » fig. 54 y se mostrará en la pantalla el último número marcado. Para realizar la llamada pulse de nuevo el botón <b>RELLAMADA</b> .
<b>Introducir el prefijo del país</b>	Al introducir el prefijo de un país se puede seleccionar el símbolo "+" en vez de los dos primeros dígitos (por ejemplo, "00"). Pulse el botón de función <b>0</b> durante aprox. 2 segundos para añadir el signo +.
<b>Llamada de asistencia</b>	Pulse la tecla de función para obtener ayuda en caso de avería. A tal fin está a su servicio la red de Concesionarios SEAT con su Servicio Móvil.

Posibles funciones	
<b>Llamada de información i</b>	Pulse la tecla de función para obtener información sobre la marca SEAT y los servicios adicionales contratados relativos al tráfico y a viajes. Pulse el botón de función <b>BUZÓN DE VOZ</b> para realizar la llamada. <b>O BIEN:</b> Pulse el botón de función <b>BUZÓN DE VOZ</b> aprox. 2 segundos para realizar la llamada. Si no se ha memorizado aún el número del buzón de voz, introduzca y confirme con <b>OK</b> .
<b>Llamar al buzón de voz</b>	
<b>i Aviso</b>	
<b>Las llamadas de asistencia e información pueden acarrear un coste adicional en su consumo telefónico.</b>	

## Menú Agenda (contactos)



Fig. 55 Menú Contactos.

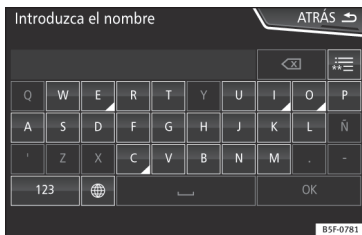

Fig. 56 Máscara de búsqueda.

Una vez efectuado el primer emparejamiento puede que pase algún tiempo hasta que los datos de la agenda<sup>1)</sup> del móvil vinculado estén disponibles en el sistema de infotain-

ment. En función del volumen de datos que se tenga que transferir, el proceso puede durar varios minutos. Es posible que se tenga que confirmar la transmisión de datos en el teléfono móvil.

La agenda también se puede consultar mientras se mantiene una conversación telefónica.

Si el nombre guardado en la agenda tiene asignada una foto puede mostrarse en la lista junto al nombre » pág. 78, **Ajustes de teléfono**. Para ello debe estar activada la opción (Ver imágenes de contactos) en el contexto **Ajustes de teléfono** y su teléfono móvil debe soportar dicha funcionalidad (revise la lista de compatibilidad).

En el menú principal *PHONE* pulse el botón de función (Contactos) para acceder a la agenda de contactos.

### Posibles funciones

#### Seleccionar un contacto de la lista

Busque en la lista y pulse sobre el contacto deseado para realizar la llamada.

**O BIEN:** Si el contacto dispone de varios números, pulse primero sobre el contacto y después pulse sobre el número deseado para realizar la llamada.

### Posibles funciones

#### Buscar un contacto en la máscara de búsqueda

Pulse el botón de función (Buscar) » fig. 55 para abrir la máscara de búsqueda.

Introduzca el nombre del contacto que busca en la máscara » fig. 56. Mientras se van introduciendo los caracteres se va mostrando un contacto en el campo de entrada.

A la derecha del campo de entrada se muestra el número de resultados coincidentes. Pulse el botón de función para pasar a la lista.

Busque en la lista y pulse sobre el contacto deseado para realizar la llamada.

#### Abrir la vista detallada de un contacto

Pulse el botón de función (▶) » fig. 55 situado junto a la entrada en la lista de contactos.



En la vista detallada se muestran todos los números de teléfono y, dado el caso, la dirección que se ha registrado para el contacto en cuestión.

#### Leer nombre del contacto

Pulse el botón de función (🗣️) en la lista detallada para que el sistema de manejo por voz reproduzca el nombre del contacto. »

<sup>1)</sup> En función del dispositivo solo se cargan los contactos de la memoria del teléfono.

## Posibles funciones

<b>Llamar a un contacto</b>	Pulse el número de teléfono deseado en la lista detallada para realizar la llamada.
	Pulse el icono  (lápiz) para editar el número antes de llamar.
<b>Enviar SMS a un contacto</b>	Pulse el botón de función  en la lista detallada.
<b>Iniciar la guía al destino a la dirección de un contacto<sup>a)</sup></b>	Si se han guardado los datos de la dirección del contacto, se puede iniciar la guía al destino hacia la dirección del contacto. Pulse los datos de la dirección en la vista detallada para iniciar la guía al destino.

a) Se requiere disponer de un sistema con función de navegación.

### Aviso

**En caso de editar un número antes de llamar, este no será guardado en la agenda sino sólo usado para la llamada.**

## Menú Mensajes cortos (SMS)

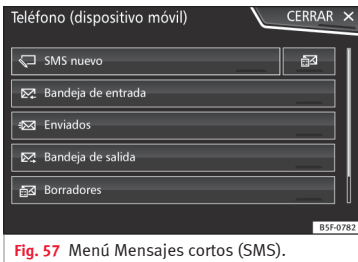



Fig. 57 Menú Mensajes cortos (SMS).

Si el teléfono móvil conectado al perfil HFP, soporta también el perfil de SMS, aparecerá un nuevo botón de función en la esquina superior izquierda de su menú *PHONE*, que le permitirá recibir, ver y enviar mensajes SMS a través del sistema de infotainment.

El correcto funcionamiento de las funciones anteriormente mencionadas dependerá de la compatibilidad del teléfono móvil conectado.

### Botones de función del menú Mensajes cortos (SMS)

- Pulse en el menú principal *PHONE* el botón de función .

## Botón de función: función

<b>SMS nuevo</b>	Para escribir y enviar un SMS (incluye la posibilidad de acceder a plantillas de texto predefinidos).
<b>Bandeja de entrada</b>	Para abrir la carpeta de los SMS recibidos.
<b>Bandeja de salida</b>	Para abrir la carpeta de la bandeja de salida. Aquí se guardan los SMS que no se han enviado aún.
<b>Enviados</b>	Para abrir la carpeta de los SMS enviados.
<b>Borradores</b>	Para seleccionar un mensaje guardado y no enviado.
<b>Enviar datos de contacto</b>	Para enviar los datos de un contacto de la lista de contactos.

## Posibles botones de función de los submenús

### Botón de función: función

<b>Leer</b>	Para que el sistema de manejo por voz reproduzca el texto del SMS.
<b>Opciones</b>	Abre el menú <b>Opciones</b> .
<b>Responder con plantilla</b>	Para seleccionar una plantilla de texto de una lista.
<b>Borrar SMS actual</b>	Se borra el SMS de la carpeta <b>Buzón de entrada</b> .

Botón de función: función	
Mostrar número de teléfono	Se muestra el número de teléfono del remitente.
Reenviar	Para reenviar un SMS.
Responder	Para responder a un SMS entrante.
Introducir número	Para introducir un número de teléfono o para seleccionar un destinatario de la lista de contactos.
	Pulse el botón de función <b>Destinatarios</b> para seleccionar varios destinatarios.
Destinatarios	Para seleccionar varios destinatarios de la lista de contactos.
Borrar	Para borrar un SMS.

### Menú Llamadas (listas de llamadas)



Fig. 58 Menú Listas de llamadas.

- Pulse en el menú principal *PHONE* el botón de función **Llamadas**.
- Pulse el botón de función **FILTRO**.
- Seleccione la lista de llamadas deseada: **Todas**, **Perdidas**, **Realizadas** o **Recibidas**.

Si un número de teléfono está guardado en la agenda, en la lista de llamadas se muestra el nombre guardado en lugar del número.

Si el nombre guardado en la agenda tiene asignada una foto puede mostrarse en la lista de llamadas junto al nombre » **pág. 78**.

### Indicaciones posibles en el menú Llamadas

Indicación: Significado	
	<b>Perdidas:</b> Indica los números de las llamadas perdidas y no atendidas.
	<b>Realizadas:</b> Indica los números marcados en el teléfono móvil y en el sistema de gestión del teléfono del sistema de infotainment.
	<b>Recibidas:</b> Indica los números de las llamadas recibidas en el teléfono móvil y en el sistema de gestión del teléfono del sistema de infotainment.
<b>Aviso</b>	
<b>La disponibilidad de las listas de llamadas depende del teléfono móvil que se utilice.</b>	

### Teclas de marcación rápida



Fig. 59 Menú principal PHONE.

A las teclas de marcación rápida » **fig. 59** **1** se les puede asignar respectivamente un número de teléfono de la agenda.

Si el nombre guardado en la agenda tiene asignada una foto puede mostrarse en la tecla de marcación rápida » **tabla de la pág. 78**.

**Todas** las teclas de marcación rápida tienen que editarse manualmente y estarán asignadas a un perfil de usuario. Se podrán añadir hasta 12 contactos en las teclas de marcación rápida (15 en el caso de pantalla de 6,5").



## Funciones posibles

### Asignar las teclas de marcación rápida

En el menú principal *PHONE* pulse una tecla de marcación rápida **libre**.

Seleccione el contacto deseado de la lista. Si el contacto seleccionado tiene varios números de teléfono, seleccione el número que desee.

### Editar teclas de marcación rápida asignadas

*Mantenga pulsada* en el menú principal *PHONE* una tecla de marcación rápida **ocupada** hasta que se abra el menú *Contactos*.

Seleccione el contacto deseado de la lista. Si el contacto seleccionado tiene varios números de teléfono, seleccione el número que desee.

Para cerrar el menú *Contactos* sin aplicar los cambios, pulse el botón de función **ATRÁS**.

### Borrar teclas de marcación rápida asignadas

Los números de teléfono guardados en las teclas de marcación rápida pueden borrarse en el menú **Ajustes del perfil de usuario** > **Administrar favoritos** » tabla de la pág. 78.

### Efectuar una llamada con una tecla de marcación rápida

*Pulse brevemente* en el menú principal *PHONE* una tecla de marcación rápida **asignada** para llamar al número de teléfono memorizado en ella.

## Aviso

**Los contactos memorizados en las teclas de marcación rápida NO se actualizan automáticamente. Si se modifica un contacto memorizado en una tecla de marcación rápida en el teléfono móvil, se tendrá que asignar la tecla de marcación rápida de nuevo.**

## Ajustes de teléfono

En el menú principal *PHONE* pulse el botón de función **AJUSTES**.

### Botón de función: función

**Seleccionar teléfono**: Seleccione de la lista el teléfono móvil que se ha de conectar al perfil manos libres con el sistema de infotainment.

**O BIEN**: Pulse **Buscar teléfono** para conectar un teléfono móvil nuevo.

**Bluetooth**: Abre el menú **Ajustes de Bluetooth** » pág. 78.

**Perfil de usuario**: Abre el menú **Ajustes del perfil de usuario** » pág. 79.

## Ajustes de Bluetooth®

En el menú principal *PHONE* pulse el botón de función **AJUSTES** y seguidamente pulse el botón de función **Bluetooth**.

### Botón de función: función

**Bluetooth**: Púlselo para desactivar el Bluetooth®. Se desconectan todas las conexiones activas.

**Visibilidad**: Activación y desactivación de la visibilidad Bluetooth®.

**Visible**: La visibilidad Bluetooth® está activa.

**Oculto**: La visibilidad Bluetooth® está desactivada. La visibilidad Bluetooth® tiene que estar activa para el emparejamiento externo de un dispositivo Bluetooth® con el sistema de infotainment. Al tener un dispositivo bluetooth audio activo y reproduciendo, la visibilidad se autoajusta como **Oculto** automáticamente.

**Nombre**: Visualización o cambio del nombre del Bluetooth® del sistema de infotainment. Dicho nombre será el que se mostrará a otros dispositivos Bluetooth®.

**Dispositivos emparejados**: Visualización de los dispositivos emparejados. Para desconectar y conectar dispositivos Bluetooth® y perfiles Bluetooth®.

**Buscar dispositivos**: Búsqueda de los dispositivos Bluetooth® visibles que se encuentren en el alcance del sistema de infotainment. El alcance **máximo** es de aprox. **10 metros**.

**Audio Bluetooth (A2DP/AVRCP)**: Si se ha de conectar una fuente de audio externa por Bluetooth® con el sistema de infotainment, esta función tiene que estar activa » pág. 39.



## Ajustes del perfil de usuario

En el menú principal *PHONE* pulse el botón de función **(AJUSTES)** y seguidamente pulse el botón de función **(Perfil de usuario)**.

### Botón de función: función

**(Administrar favoritos)**: Editar las teclas de marcación rápida.

**Tecla de marcación rápida ocupada**: Púlsela para borrar el número guardado.

**Tecla de marcación rápida libre**: Púlsela para guardar un número de la agenda en la tecla de marcación rápida.

**(Número del buzón voz)**: Para introducir o cambiar el número del buzón de voz.

**(Ordenar por)**: Para fijar el orden de aparición de las entradas de la agenda (**Nombre** y **apellido** o viceversa).

**(Importar contactos)**: Púlselo para importar la agenda del teléfono conectado o para actualizar la agenda importada.

**Recordatorio: No olvide el teléfono móvil**: Si ya hay una conexión Bluetooth<sup>®</sup> activa con un teléfono móvil, aparece el mensaje **"No olvide su teléfono móvil"** al desconectar el encendido.

### Botón de función: función

**Ver imágenes de contactos<sup>1)</sup>**: Si los contactos de la agenda se han guardado con foto, puede mostrarse la misma en las teclas de marcación rápida, en las listas de llamadas y en la agenda.

<sup>a)</sup> En función del teléfono móvil.

### **i** Aviso

**Algunos teléfonos requieren reiniciarse para descargar de nuevo los últimos contactos añadidos.**

## Connectivity Box\*

✓ Válido para el modelo: ATECA



**Fig. 60** En la consola central: alojamiento para la conexión del teléfono móvil.

La Connectivity Box incorpora diversas funcionalidades que ayudarán al uso de su dispositivo móvil.

Estas son el **"Wireless Charger"** y el **"Mobile Signal Amplifier"**.

El **"Wireless Charger"** permite a su dispositivo móvil con tecnología Qi<sup>1)</sup> cargarse de manera inalámbrica.

El **"Mobile Signal Amplifier"** le permite reducir la radiación en el vehículo y disponer de una mejor recepción.

Por motivos de seguridad, es aconsejable emparejar la radio y el dispositivo móvil mediante Bluetooth y colocar el teléfono móvil en la base de la Connectivity Box para poder disponer de la mejora de recepción sin necesidad de manipular el teléfono móvil.

### "Wireless Charger"

Para cargar su teléfono móvil inalámbricamente:

- Deposite su dispositivo móvil con tecnología Qi<sup>1)</sup> en el centro de la base de alojamiento con la pantalla hacia arriba » **fig. 60**.

Quando lo haga, asegúrese de que no haya objetos entre la base de alojamiento y el teléfono móvil. »

<sup>1)</sup> La tecnología Qi le permite cargar su teléfono móvil inalámbricamente.

El teléfono móvil comenzará a cargarse automáticamente. Para más información de si su dispositivo móvil soporta la tecnología Qi, por favor revise el manual de uso de su teléfono móvil.

### “Mobile Signal Amplifier”

Para establecer conexión con la antena externa del vehículo:

- Deposite su dispositivo móvil en el centro de la base de alojamiento con la pantalla hacia arriba »» fig. 60.

Cuando lo haga, asegúrese de que no haya objetos entre la base de alojamiento y el teléfono móvil.

Automáticamente su teléfono móvil estará en disposición de usar la función de la antena externa.

### ATENCIÓN

El teléfono móvil puede calentarse debido a la carga inalámbrica. Tenga en cuenta la temperatura del dispositivo a la hora de cogerlo y retírelo con cuidado.

### Aviso

- Su dispositivo móvil debe ser compatible con el estándar de interfaz Qi de carga inalámbrica por inducción para su correcto funcionamiento.

- Si el teléfono móvil dispone de estuche o de funda protectora, esto puede afectar a las funciones de la Connectivity Box.

- No debe haber ningún objeto metálico entre la base y el dispositivo móvil que pueda afectar a la carga inalámbrica o a la conexión con la antena externa.

- El tiempo de carga y la temperatura varía dependiendo del dispositivo utilizado.

- Para evitar un mal funcionamiento, asegúrese de que el teléfono móvil está correctamente colocado en la base.

- La capacidad de carga máxima es de 5W.

- La tecnología Qi no permite cargar más de un dispositivo móvil simultáneamente.

- No se puede garantizar una mejora en la calidad de la transmisión si hay más de un teléfono móvil en la base.

## Full Link\*

### Descripción de la tecnología Full Link

#### Introducción

 » tabla de la pág. 2

El sistema Full Link dispone de un contexto que agrupa aquellas tecnologías que permiten la comunicación entre el Sistema Infotainment y dispositivos móviles:

- MirrorLink®
- Android Auto™
- Apple CarPlay™

#### Transferencia de datos

Esta comunicación puede permitir lectura y/o escritura de datos.

Desde el menú **AJUSTES**, **Transferencia de datos para Aplicaciones SEAT** se encuentra una casilla de verificación para activar/desactivar la función, y un menú desplegable denominado **Manejo con aplicaciones** que regula el nivel de interacción de las Apps sobre el Sistema » tabla de la pág. 90: Desactivar, Confirmar y Permitir.

#### Interfaces

La conexión con Full Link se lleva a cabo a través del Interfaz USB.

#### ⚠ ATENCIÓN

Si un terminal móvil no va fijado, o no correctamente, podría salir lanzado por el habitáculo y causar lesiones en caso de una maniobra brusca o de un frenazo, así como en caso de accidente.

- Durante la marcha los terminales móviles han de ir siempre fijados correctamente fuera de las zonas de despliegue de los airbags o ir guardados de forma segura.

#### ⚠ ATENCIÓN

Aquellas aplicaciones que no sean adecuadas o que se ejecuten de forma incorrecta pueden provocar daños en el vehículo, accidentes y lesiones graves.

- SEAT recomienda utilizar las Apps que SEAT ofrece para este vehículo.
- Para el uso completo de las Apps de SEAT es necesario activar la opción de Ajustes, "Transferencia de datos para Aplicaciones SEAT" » pág. 90.
- El nivel de interacción de las Apps sobre el sistema debe ser: PERMITIR.
- Proteja el terminal móvil con sus aplicaciones de un uso indebido.
- Nunca realice modificaciones en las aplicaciones.

- Consulte el manual de instrucciones del terminal móvil.

#### ⚠ ATENCIÓN

La utilización de aplicaciones mientras se conduce puede distraer la atención del tráfico. Cualquier distracción del conductor puede dar lugar a un accidente y a que se produzcan lesiones.

- Conduzca siempre prestando la máxima atención al tráfico y de forma responsable.

#### ⓘ CUIDADO

- En los lugares donde rigen normas especiales o está prohibido el uso de terminales móviles, el terminal móvil deberá permanecer siempre desconectado. La radiación que emite el terminal móvil cuando está encendido puede provocar interferencias en equipos técnicos y médicos sensibles, pudiendo incluso provocar un funcionamiento anómalo o una avería de los mismos.
- SEAT no se hace responsable de los daños que se ocasionen en el vehículo por la utilización de aplicaciones de mala calidad o defectuosas, la programación insuficiente de las aplicaciones, la cobertura insuficiente de la red, la pérdida de datos durante la transmisión o el uso indebido de los terminales móviles.

»

**i** Aviso

- El uso de la tecnología Full Link puede derivar en un consumo elevado de su tarifa de datos 3G/4G.
- SEAT recomienda utilizar el dispositivo conectado a Full Link con un nivel de carga de batería elevado.
- SEAT recomienda tener correctamente configurado los ajustes de “Fecha y hora” para el uso de Full Link » pág. 90.
- Las aplicaciones de SEAT están orientadas a comunicación con el vehículo e interacción con él a través de conexión Full Link, por lo que su funcionalidad está ligada a que el dispositivo móvil esté conectado vía USB.
- En [www.seat.com](http://www.seat.com) o en los concesionarios SEAT obtendrá información acerca de los requisitos técnicos, dispositivos compatibles, aplicaciones adaptadas y disponibilidad.

## ¿Full Link está bloqueado?

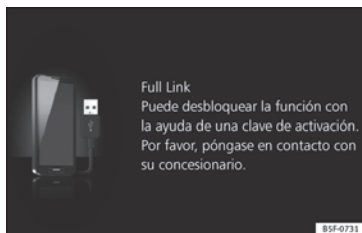

**Fig. 61** Mensaje en la pantalla del sistema infotainment.

Para desbloquear esta función, es necesario adquirir el accesorio en su concesionario SEAT. De lo contrario, un mensaje como este aparecerá en su pantalla al seleccionar la función » **fig. 61**.

## Requisitos para Full Link



Fig. 62 Requisitos Full Link

BSF-0726

- |                                                                                   |                                                                                                                                                                                                                                                                                                                                                                                                                                                                                                                                                                                                                                                                                                                                                                                                                                                                                                                                                                                                                                                                                                                                                                                                                                                                                                                                                                                                                                                                                                                                                                                                                                                                              |                                                                                   |                                                                                                                                                                                                                                                                                                                    |                                                                                   |                                                                                                                                                                                                                                                                 |                                                                                   |                                                                                                                                                                                                                                                                                                                    |
|-----------------------------------------------------------------------------------|------------------------------------------------------------------------------------------------------------------------------------------------------------------------------------------------------------------------------------------------------------------------------------------------------------------------------------------------------------------------------------------------------------------------------------------------------------------------------------------------------------------------------------------------------------------------------------------------------------------------------------------------------------------------------------------------------------------------------------------------------------------------------------------------------------------------------------------------------------------------------------------------------------------------------------------------------------------------------------------------------------------------------------------------------------------------------------------------------------------------------------------------------------------------------------------------------------------------------------------------------------------------------------------------------------------------------------------------------------------------------------------------------------------------------------------------------------------------------------------------------------------------------------------------------------------------------------------------------------------------------------------------------------------------------|-----------------------------------------------------------------------------------|--------------------------------------------------------------------------------------------------------------------------------------------------------------------------------------------------------------------------------------------------------------------------------------------------------------------|-----------------------------------------------------------------------------------|-----------------------------------------------------------------------------------------------------------------------------------------------------------------------------------------------------------------------------------------------------------------|-----------------------------------------------------------------------------------|--------------------------------------------------------------------------------------------------------------------------------------------------------------------------------------------------------------------------------------------------------------------------------------------------------------------|
| A                                                                                 | <b>Full Link Activado:</b> Si no tiene la funcionalidad Full Link en su vehículo consulte con su Servicio Autorizado donde la podrá adquirir como accesorio.                                                                                                                                                                                                                                                                                                                                                                                                                                                                                                                                                                                                                                                                                                                                                                                                                                                                                                                                                                                                                                                                                                                                                                                                                                                                                                                                                                                                                                                                                                                 |                                                                                   |                                                                                                                                                                                                                                                                                                                    |                                                                                   |                                                                                                                                                                                                                                                                 |                                                                                   |                                                                                                                                                                                                                                                                                                                    |
| B                                                                                 | <b>Teléfono Compatible.</b> Consulte las webs de MirrorLink®, Android Auto™ o Apple CarPlay™ para confirmar que su teléfono es compatible con el sistema <table border="1" data-bbox="205 539 1365 792"> <tbody> <tr> <td data-bbox="205 539 426 624">  </td> <td data-bbox="426 539 1365 624"> <ul style="list-style-type: none"> <li>- Comprobar compatibilidad de Smartphones: <a href="http://www.mirrorlink.com/phones">www.mirrorlink.com/phones</a></li> <li>- MirrorLink® 1.1 o superior</li> <li>- Alguna de las Apps certificadas por SEAT o el CCC deben estar instaladas en el dispositivo.</li> </ul> </td> </tr> <tr> <td data-bbox="205 624 426 709">  </td> <td data-bbox="426 624 1365 709"> <ul style="list-style-type: none"> <li>- Comprobar compatibilidad de Smartphones. Android Auto™: <a href="http://www.android.com/auto/">www.android.com/auto/</a></li> <li>- Android 5.0 (Lollipop) o superior</li> <li>- Instalar Android Auto™ App</li> </ul> </td> </tr> <tr> <td data-bbox="205 709 426 792">  </td> <td data-bbox="426 709 1365 792"> <ul style="list-style-type: none"> <li>- Comprobar compatibilidad de Smartphones. Apple CarPlay™: <a href="http://www.apple.com/ios/carplay/">www.apple.com/ios/carplay/</a></li> <li>- iPhone 5 o superior y iOS 7.1 o superior</li> <li>- Activar SIRI asistente personal (mirar ajustes de teléfono)</li> </ul> </td> </tr> </tbody> </table> |  | <ul style="list-style-type: none"> <li>- Comprobar compatibilidad de Smartphones: <a href="http://www.mirrorlink.com/phones">www.mirrorlink.com/phones</a></li> <li>- MirrorLink® 1.1 o superior</li> <li>- Alguna de las Apps certificadas por SEAT o el CCC deben estar instaladas en el dispositivo.</li> </ul> |  | <ul style="list-style-type: none"> <li>- Comprobar compatibilidad de Smartphones. Android Auto™: <a href="http://www.android.com/auto/">www.android.com/auto/</a></li> <li>- Android 5.0 (Lollipop) o superior</li> <li>- Instalar Android Auto™ App</li> </ul> |  | <ul style="list-style-type: none"> <li>- Comprobar compatibilidad de Smartphones. Apple CarPlay™: <a href="http://www.apple.com/ios/carplay/">www.apple.com/ios/carplay/</a></li> <li>- iPhone 5 o superior y iOS 7.1 o superior</li> <li>- Activar SIRI asistente personal (mirar ajustes de teléfono)</li> </ul> |
|  | <ul style="list-style-type: none"> <li>- Comprobar compatibilidad de Smartphones: <a href="http://www.mirrorlink.com/phones">www.mirrorlink.com/phones</a></li> <li>- MirrorLink® 1.1 o superior</li> <li>- Alguna de las Apps certificadas por SEAT o el CCC deben estar instaladas en el dispositivo.</li> </ul>                                                                                                                                                                                                                                                                                                                                                                                                                                                                                                                                                                                                                                                                                                                                                                                                                                                                                                                                                                                                                                                                                                                                                                                                                                                                                                                                                           |                                                                                   |                                                                                                                                                                                                                                                                                                                    |                                                                                   |                                                                                                                                                                                                                                                                 |                                                                                   |                                                                                                                                                                                                                                                                                                                    |
|  | <ul style="list-style-type: none"> <li>- Comprobar compatibilidad de Smartphones. Android Auto™: <a href="http://www.android.com/auto/">www.android.com/auto/</a></li> <li>- Android 5.0 (Lollipop) o superior</li> <li>- Instalar Android Auto™ App</li> </ul>                                                                                                                                                                                                                                                                                                                                                                                                                                                                                                                                                                                                                                                                                                                                                                                                                                                                                                                                                                                                                                                                                                                                                                                                                                                                                                                                                                                                              |                                                                                   |                                                                                                                                                                                                                                                                                                                    |                                                                                   |                                                                                                                                                                                                                                                                 |                                                                                   |                                                                                                                                                                                                                                                                                                                    |
|  | <ul style="list-style-type: none"> <li>- Comprobar compatibilidad de Smartphones. Apple CarPlay™: <a href="http://www.apple.com/ios/carplay/">www.apple.com/ios/carplay/</a></li> <li>- iPhone 5 o superior y iOS 7.1 o superior</li> <li>- Activar SIRI asistente personal (mirar ajustes de teléfono)</li> </ul>                                                                                                                                                                                                                                                                                                                                                                                                                                                                                                                                                                                                                                                                                                                                                                                                                                                                                                                                                                                                                                                                                                                                                                                                                                                                                                                                                           |                                                                                   |                                                                                                                                                                                                                                                                                                                    |                                                                                   |                                                                                                                                                                                                                                                                 |                                                                                   |                                                                                                                                                                                                                                                                                                                    |
| C                                                                                 | <b>Cable USB conectado coche-teléfono:</b> Utilizar el cable USB homologado y suministrado por distribuidor oficial del teléfono.                                                                                                                                                                                                                                                                                                                                                                                                                                                                                                                                                                                                                                                                                                                                                                                                                                                                                                                                                                                                                                                                                                                                                                                                                                                                                                                                                                                                                                                                                                                                            |                                                                                   |                                                                                                                                                                                                                                                                                                                    |                                                                                   |                                                                                                                                                                                                                                                                 |                                                                                   |                                                                                                                                                                                                                                                                                                                    |

## Activación de Full Link



Fig. 63 Ajustes Full Link

Para establecer la conexión del Smartphone con Full Link, no es necesario conexión de datos vía Wifi o vía SIM.

Para tener todas las funcionalidades de las aplicaciones, será necesario tener conexión a datos, vía Wifi o vía SIM<sup>1)</sup>.

Para utilizar Full Link, proceder como sigue:

- Encender el equipo de Infotainment
- Conectar el Smartphone al puerto USB del vehículo mediante un cable USB » libro Manual de instrucciones.

<sup>1)</sup> Podrán existir cargos adicionales al usar la conexión de datos para transferir las aplicaciones del Smartphone a Full Link. Por favor, consulte las tarifas con su operador.

- En el menú principal de los ajustes de Full Link seleccionar **Activar transferencia de datos para Aplicaciones SEAT » fig. 63:**

Por último, aparecerá un mensaje informando que si se conecta el dispositivo se iniciará la transferencia de datos. Por favor, tenga en cuenta que si el dispositivo móvil está conectado al vehículo se transfieren datos. Se debe pulsar **OK**. Una vez seleccionado, ya se puede utilizar la tecnología compatible con su dispositivo.

### Aviso

Dependiendo del teléfono es necesario desbloquearlo para que se produzca la conexión.

## ¿Qué hacer si no se conecta?

### Reiniciar el dispositivo móvil

#### Comprobación visual del cable USB.

Comprobar si el cable USB está dañado. Comprobar que las dos conexiones (USB/micro USB) no estén dañadas o deterioradas.

**Verificación visual de la correcta conexión de los puertos USB.** Comprobar que el puerto USB del vehículo y del dispositivo no estén dañados y/o deteriorados.

Limpiar puertos USB (dispositivo y vehículo).

Intentar con otro dispositivo móvil compatible.

Reemplazar el puerto USB en un concesionario autorizado de SEAT.

Repare o reemplace el dispositivo móvil.

**Intente con otro dispositivo móvil que sea compatible.**

## Vinculación de dispositivos portátiles que admiten las tecnologías de MirrorLink®, Android Auto™ y/o Apple CarPlay™



Fig. 64 Menú Full Link



Fig. 65 Menú Full Link

### Carrusel

Cuando se entra por primera vez en el contexto Full Link se muestran las tecnologías disponibles para vincular el dispositivo portátil.

Una vez el dispositivo se conecta mediante USB el sistema le ofrecerá las tecnologías disponibles para establecer la conexión con su teléfono móvil.

En el caso de conexión simultánea de dos dispositivos con sistemas operativos diferentes, se dará la opción de seleccionar con cual se hará la conexión »» fig. 65.

### Vista de la lista de dispositivos

Los dispositivos iPhone™ sólo soportan Apple CarPlay™.

Existen dispositivos Android que soportan MirrorLink® y Android Auto™.

Tenga en cuenta que el dispositivo, una vez conectado, no estará disponible como fuente de audio.

### Ajustes de Full Link

#### Botón de función: función

**Transferencia de datos para Aplicaciones SEAT:** Permitir el intercambio de información entre el vehículo y aplicaciones autorizadas por SEAT.

### Last Mode

Si la sesión de una tecnología se termina sin hacer una desconexión desde el sistema de Infotainment (simplemente desconectando el cable) entonces, la próxima vez que se conecte el dispositivo, la sesión se iniciará sin necesidad de que el usuario lleve a cabo acción alguna<sup>1)</sup>.

### Información

Consulte el manual del dispositivo móvil.

Dependen de cada tecnología:

1. Disponibilidad en un país
2. Aplicaciones de terceros

#### Para más información:

**MirrorLink®:**  
www.mirrorlink.com

**Apple CarPlay™:**  
www.apple.com/ios/carplay



<sup>1)</sup> Salvo que el dispositivo necesite desbloquear la pantalla para establecer la conexión.

**Android Auto™:**

www.android.com/auto

**Aviso**

Para utilizar la tecnología de Android Auto™ es necesaria la descarga de la aplicación Android Auto™ localizada en Google Play™.

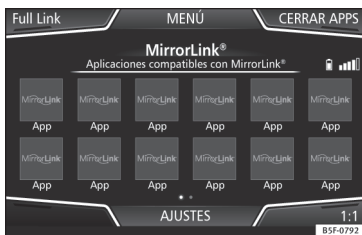
**MirrorLink®**

**Fig. 66** Botones de función en la vista general de las aplicaciones compatibles.



**Fig. 67** Otros botones de función de MirrorLink.

MirrorLink® es un protocolo con el que se puede comunicar un dispositivo portátil con el sistema de infotainment por USB.

Con él es posible representar y manejar los contenidos y funciones que se muestran en el dispositivo portátil en la pantalla del sistema de infotainment.

Para evitar distraer al conductor, durante la marcha solo se pueden utilizar aplicaciones adaptadas especialmente »» **Δ en Introducción de la pág. 81.**

**Requisitos**

Para la utilización de MirrorLink® se tienen que cumplir los siguientes requisitos:

- El dispositivo móvil tiene que ser compatible con MirrorLink®.
- El dispositivo móvil tiene que estar conectado por USB con el sistema de infotainment.

- En función del dispositivo móvil utilizado tiene que estar instalada una aplicación adecuada para la utilización de MirrorLink® en el dispositivo.

**Iniciar la conexión**

- Para iniciar la conexión con el dispositivo móvil sólo es necesario conectarlo mediante la conexión USB al sistema de infotainment.
- Aparecerá una ventana emergente que solicitará la aceptación del dispositivo.

**Botones de función e indicaciones posibles****Botón de función: función**

<b>Full Link</b>	Para volver al menú principal de Full Link.
<b>CERRAR APPS</b>	Púselo para cerrar las aplicaciones abiertas. Seguidamente pulse las aplicaciones que desea cerrar o el botón de función <b>Cerrar todas</b> para cerrar todas las aplicaciones abiertas.
<b>1 : 1</b>	Púselo para pasar a la pantalla del dispositivo móvil.
<b>AJUSTES</b>	Para abrir los ajustes de Full Link
<b>»» fig. 67 ①</b>	Púselo para volver al menú principal de MirrorLink®.
<b>»» fig. 67 ②</b>	Púselo para que se muestren los botones de función en el margen inferior derecho o superior derecho de la pantalla.



**Botón de función: función**

» fig. 67 △ / ▽

Permite ocultar o mostrar los botones

» fig. 1 (2)

(1) y (2).

**Ajustes de MirrorLink®****Botón de función: función**

**Orientación de pantalla:** En aquellos dispositivos que lo soporten, permite seleccionar la orientación en la que se muestra la pantalla según los siguientes tipos:

Apaisado

Vertical

**Girado 180°:** Permite girar 180° la imagen proporcionada por el dispositivo.

**Activar ventanas emergentes de MirrorLink:** Permite ventanas emergentes de MirrorLink® de aquellas aplicaciones que lo soporten.

**Apple CarPlay™\***

✓ Válido para teléfonos móviles iPhone™ compatibles. Asimismo los teléfonos móviles iPhone™ sólo soportan Apple CarPlay™

Apple CarPlay™ es un protocolo con el que se puede comunicar un teléfono móvil con el sistema de infotainment por USB.

Con él es posible representar y manejar el teléfono móvil en la pantalla del sistema de infotainment.

**Requisitos**

Para la utilización de Apple CarPlay™ se tienen que cumplir los siguientes requisitos:

- El dispositivo móvil tiene que ser compatible con Apple CarPlay™.
- El dispositivo móvil tiene que estar conectado por USB con el sistema de infotainment.

**Iniciar la conexión**

Para iniciar la conexión con el dispositivo móvil sólo es necesario conectarlo mediante la conexión USB al sistema de infotainment.

- Aparecerá una ventana emergente que soliciará la aceptación del dispositivo.
- En caso de iniciar la sesión bajo la tecnología Apple CarPlay™ no será posible vincular otro dispositivo vía Bluetooth™. Aparecerá en el menú principal **PHONE** el aviso siguiente:

**Por favor, desconecte primero Apple CarPlay, para poder conectar otro teléfono móvil.**

Con una pulsación larga sobre la tecla  del volante multifunción o la tecla **VOICE** del sistema de infotainment se iniciará el “motor” de voz de Apple™.

Para volver al contenido básico del sistema de infotainment, pulse el icono **SEAT**.

**Android Auto™\***

✓ Válido para teléfonos móviles Android compatibles

Android Auto™ es un protocolo con el que se puede comunicar un teléfono móvil con el sistema de infotainment por USB.

Con él es posible representar y manejar el teléfono móvil en la pantalla del sistema de infotainment.

**Requisitos**

Para la utilización de Android Auto™ se tienen que cumplir los siguientes requisitos:

- El dispositivo móvil tiene que ser compatible con Android Auto™.
- El dispositivo móvil tiene que estar conectado por USB con el sistema de infotainment.
- El dispositivo móvil debe tener descargada e instalada la aplicación de Android Auto™.

**Iniciar la conexión**

Para iniciar la conexión con el dispositivo móvil sólo es necesario conectarlo mediante la conexión USB al sistema de infotainment y asegurarse de seguir las instrucciones del dispositivo a vincular.

- La primera conexión a Android Auto™ se ha de realizar con el vehículo parado.
- Una vez aceptada la ventana emergente sobre la aceptación de transferencia de datos **»**

entre coche y dispositivo, aparecerá un mensaje que solicitará que compruebe en el dispositivo móvil las confirmaciones necesarias para vincularlo al sistema de infotainment

- En caso de iniciar la sesión bajo la tecnología Android Auto™ vía USB, el teléfono móvil se conecta automáticamente vía Bluetooth™ al teléfono del sistema de infotainment y no será posible vincular ningún otro teléfono móvil vía Bluetooth™.

Con una pulsación larga sobre la tecla  del volante multifunción o la tecla **VOICE** del sistema de infotainment se iniciará el “motor” de voz de Android™.

Para volver al contenido básico del sistema de infotainment, pulse la tecla **Return to SEAT** (volver a SEAT).

#### Aviso

**Algunos dispositivos móviles requieren de un cambio del modo de conexión USB para la utilización de Android Auto™.**

- Asegúrese que su terminal móvil se encuentra en “Modo de transferencia de medios (MTP)” antes de ser conectado por USB con el sistema Infotainment.

## Preguntas frecuentes sobre Full Link

¿Cuál es el método de conexión?	Cable USB.
¿El cable USB será suministrado con el vehículo?	No. Se recomienda utilizar el cable USB suministrado con el dispositivo.
¿Existe la posibilidad de navegar?	En cada una de las tecnologías de Full Link es posible navegar si en su país la tecnología está disponible y tiene alguna App de Navegación.
¿Cuál es la diferencia de utilizar un navegador del sistema Full Link (vía teléfono) en lugar de otro navegador?	Ventajas: Actualizaciones diarias. Desventajas: el consumo de datos, fallos en la recepción.
¿Puedo enviar mensajes de voz?	Con aplicaciones certificadas, por ejemplo SEAT ConnectApp permite responder, no enviar.
¿Qué aplicaciones estarán visibles mientras se conduce?	Dependiendo de la tecnología: – para MirrorLink®: las Apps certificadas por SEAT y el CCC, – para Android Auto™: las Apps seleccionadas por Google™, – para Apple CarPlay™: las Apps seleccionadas por Apple™.
¿Dónde puedo encontrar App's compatibles?	Las aplicaciones compatibles se muestran en los siguientes enlaces: <a href="http://www.mirrorlink.com/">www.mirrorlink.com/</a> <a href="http://www.android.com/auto/">www.android.com/auto/</a> <a href="http://www.apple.com/ios/carplay/">www.apple.com/ios/carplay/</a>
¿Dónde puedo descargar las aplicaciones?	En Google Play™ para Android Auto™/MirrorLink® y en Apple Store™ para Apple CarPlay™.
Si Full Link deja de funcionar, ¿a dónde puedo acudir para repararlo?	Si el problema se encuentra en el coche, deberá acudir al concesionario. Si el problema se encuentra en el dispositivo móvil, deberá acudir a su proveedor de telefonía móvil.
¿WhatsApp estará certificado?	La situación de WhatsApp depende de la tecnología.
¿MirrorLink® está disponible en mi país?	Sí, MirrorLink® está disponible en todos los países y regiones donde SEAT se encuentra.
¿Cuáles son las diferencias entre MirrorLink®, Android Auto™ y Apple CarPlay™?	MirrorLink® no es compatible con Android Auto™ y Apple CarPlay™, ya que son diferentes tecnologías. Todos ellos coexisten desde Full Link, sin embargo Android Auto™ está diseñado para teléfonos con sistema operativo Android™ y Apple CarPlay™ para iPhone.
¿Es posible instalar MirrorLink® en un modelo anterior de SEAT?	No, no es posible.

## Ajustes

### Ajustes de menú y del sistema

#### Menú principal Ajustes del sistema

##### » tabla de la pág. 2

En función del país y del equipo en cuestión, y dependiendo del equipamiento del vehículo, varía la selección de los ajustes posibles.

- Pulse la tecla **(MENU)** del infotainment y seguidamente pulse el botón de función **(AJUSTES)**.
- Pulse el botón de función del menú principal o de las funciones para las que desea realizar los ajustes. Todos los ajustes se aplican automáticamente al cerrar los menús.

#### Botón de función: función

**(Pantalla)**: Para realizar los ajustes de la pantalla.

**(Seleccionar modo visualización)**: Mosaico o Carrusel.

**(Desconexión de la pantalla (en 10 s))**: Si esta función está activa y el sistema de infotainment no se utiliza, se desconectará la pantalla transcurridos aprox. 10 segundos automáticamente. Pulsando en la pantalla o presionando una de las teclas del infotainment se volverá a encender la pantalla.

**(Brillo)**: Para seleccionar el nivel de brillo de la pantalla.

#### Botón de función: función

**(Día/Noche)**: Para seleccionar el tipo de visualización (**Día**, **Noche** o **Automático**).

**(Tono de confirmación)**: El tono de confirmación al pulsar un botón de función está activo.

**(Sensores de proximidad)**: Los sensores de proximidad están activos. Véase también » pág. 13, **Sensores de proximidad**.

**(Mostrar hora en el modo de espera)**: En el modo de espera se muestra la hora en la pantalla del sistema de infotainment.

**(Fecha y hora)**: Realizar los ajustes de la hora y de la fecha.

**(Fuente horaria)**: Para seleccionar la fuente de la hora (GPS o manual).

**(GPS)**: La hora y la fecha se pueden seleccionar por medio del botón de función **(Franja horaria)**. En este caso los botones de función **(Hora)** y **(Fecha)** para la introducción manual no estarán activos.

**(Manual)**: La hora y la fecha podrá ajustarse manualmente con los botones de función **(Hora)** y **(Fecha)**.

**(Hora)**: Para ajustar la hora manualmente.

**(Ajuste automático del horario de verano)\***: La hora se ajusta automáticamente.

**(Franja horaria)**: Para ajustar la franja horaria deseada.

**(Formato de la hora)**: Para seleccionar el formato de la indicación de la hora (12 o 24 horas).

**(Fecha)**: Para ajustar la fecha actual.

#### Botón de función: función

**(Formato de la fecha)**: Para seleccionar el formato de la indicación de la fecha (**DD.MM.AAAA**, **AA-MM-DD** o bien **MM-DD-AA**).

**(Idioma / Language)**: Para seleccionar el idioma deseado para los textos y las locuciones en el sistema de manejo por voz.

**(Idiomas adicionales del teclado)**: Para seleccionar los idiomas adicionales del teclado.

**(Unidades)**: Para fijar las unidades de medida de las indicaciones del vehículo.

**Distancia, velocidad, temperatura, volumen, consumo y presión.**

**(Transferencia de datos de dispositivos móviles)**

**(Transferencia de datos para Aplicaciones SEAT)**: Permite el intercambio de datos entre el vehículo y las aplicaciones de SEAT. No son datos de carácter personal.

**(Manejo con aplicaciones)**: Cambia el nivel de interacción con las aplicaciones.

**(Desactivar)**: Limita funciones específicas que requieren un mayor nivel de seguridad.

**(Confirmar)**: Permite el 100% de funciones de la app, teniendo que confirmar ciertas acciones específicas sobre el sistema infotainment.

**(Permitir)**: Permite la ejecución desde la app de todas las funciones disponibles.

**(Manejo por voz)**: Para efectuar los ajustes del manejo por voz » pág. 15.

**(Retirar con seguridad)**: Para expulsar el soporte de datos (Tarjeta SD 1/Tarjeta SD 2/USB) del sistema. Tras expulsar el soporte de datos correctamente del sistema, el botón de función pasa a estar inactivo (color gris).

**Botón de función: función**

**Ajustes de fábrica:** Al restablecer el estado original de fábrica se **borran** las **entradas y ajustes realizados** en función de los ajustes seleccionados.

**Bluetooth:** Para realizar los ajustes del Bluetooth®  
» pág. 78 .

**WLAN<sup>a)</sup>:** Para realizar los ajustes del punto de acceso WLAN » pág. 42.

**Información del sistema:** Visualización de la información del sistema (núm. de aparato, versiones del hardware y software).

**Actualizar:** Para actualizar los datos de navegación  
» pág. 47 **No** extraiga la tarjeta de memoria mientras se están instalando los datos de navegación.

**Copyright:** Información sobre los derechos de autor.

**Asistente para la configuración:** Abre el asistente para la configuración inicial del sistema de Infotainment.

a) Solo disponible para el modelo: "Navi System Plus".

**i Aviso**

**Para el funcionamiento correcto del sistema de infotainment es importante que la hora y la fecha del vehículo estén ajustadas correctamente.**

**Ajustes de volumen y sonido****Realizar ajustes**

En función del país y del equipo en cuestión, y dependiendo del equipamiento del vehículo, varía la selección de los ajustes posibles.

- Pulse la tecla **(MENU)** del infotainment.
- Pulse el botón de función **(Sonido)** para abrir el menú principal **Ajustes de sonido**.
- Pulse el botón de función del menú principal para el que se han de realizar los ajustes. Todos los ajustes se aplican instantáneamente.

**Cuadro general de las indicaciones y de los botones de función****Botón de función: función**

**Volumen:** Para realizar los ajustes del volumen.

**Avisos:** Para fijar el volumen de reproducción de los avisos, por ejemplo los avisos de tráfico.

**Locuciones de la navegación:** Para ajustar el volumen de reproducción de las recomendaciones acústicas para la conducción.

**Manejo por voz:** Para fijar el volumen de reproducción del manejo por voz.

**Volumen máximo al encender:** Para fijar el volumen máximo al encender el equipo.

**Botón de función: función**

**Adaptación del volumen a la velocidad (GALA):** Para fijar el grado de adaptación del volumen en función de la velocidad. El volumen del audio se irá incrementando automáticamente conforme aumente la velocidad del vehículo.

**Atenuar volumen Entertainment al aparcar:** Para ajustar la reducción deseada del volumen de audio con el ParkPilot activo.

**Atenuar volumen Entertainment (locuciones de navegación):** Ajusta el volumen de reproducción cuando hay una locución de navegación.

**Volumen AUX:** Para fijar el volumen de reproducción de las fuentes de audio conectadas por medio de la toma multimedia AUX-IN (**Bajo, Medio** o bien **Alto**). Véase también » pág. 91, Cuadro general de las indicaciones y de los botones de función.

**Audio Bluetooth:** Para fijar el volumen de reproducción de las fuentes de audio conectadas por Bluetooth® (**Bajo, Medio** o bien **Alto**). Véase también » pág. 91, Cuadro general de las indicaciones y de los botones de función.

**Ecuualizador:** Para ajustar las propiedades del sonido.

**Balance - Fader:** Para ajustar la distribución del sonido. El cursor indica la distribución actual del sonido en el habitáculo. Para modificar la distribución del sonido, pulse brevemente en la vista del habitáculo sobre la posición deseada o utilice las teclas con flecha para realizar la modificación paso a paso. Para centrar la distribución del sonido en la vista del habitáculo, pulse el botón de función central situado entre las flechas.

**Optimización del sonido:** Optimiza el sonido en el habitáculo.



**Botón de función: función**

**Subwoofer**: Para ajustar la intensidad del subwoofer.

**Tono de la pantalla táctil**: El tono de confirmación al pulsar un botón de función está activo.

**Desactivar locuciones de navegación en llamada**: Durante una conversación telefónica no se emitirán las recomendaciones acústicas para la conducción.

**Adaptar el volumen de reproducción de fuentes de audio externas**

Si desea aumentar el volumen de reproducción de la fuente de audio externa, baje antes el volumen básico en el sistema de infotainment.

Si la fuente de audio conectada se escucha **muy baja**, aumente el **volumen de salida** en la fuente de audio externa. Si no es suficiente, regule el **volumen de entrada** a **medio** o **alto**.

Si la fuente de audio externa conectada se escucha **demasiado fuerte o distorsionada**, reduzca el **volumen de salida** en la fuente de audio externa. Si no es suficiente, regule el **volumen de entrada** a **medio** o **bajo**.

## Otras informaciones de interés

### Información legal

#### ECE

Por medio de la presente SEAT declara que el equipo cumple con los requisitos esenciales y cualesquiera otras disposiciones aplicables o exigibles de la Directiva 1999/5/CE (CE 0700).

### Abreviaturas empleadas

A2DP	Tecnología que comprende a muchos fabricantes para transmitir señales de audio vía Bluetooth (Advanced Audio Distribution Profile).
AM	Modulación de la amplitud de onda (onda media, MW).
AUX-IN	Entrada adicional de audio (Auxiliary Input).
AVRCP	Tecnología que comprende a muchos fabricantes para la gestión remota de fuentes de audio vía Bluetooth (Audio Video Remote Control Profile).
DAB	Estándar de transmisión digital para la radio digital (Digital Audio Broadcasting).
DIN	Deutsches Institut für Normung (normativa industrial alemana).

DRM	Gestión digital de derechos (Digital Rights Management).
DTMF	Tonos de marcación con frecuencia múltiple de doble tono (Dual Tone Multiple Frequency).
EON	Asistencia a otras redes de radiotransmisión (Enhanced Other Network).
FM	Modulación de frecuencias (onda ultracorta, UKW).
GPS	Sistema de posicionamiento global a través de satélites (Global Positioning System).
GSM	Sistema mundial de comunicación móvil (Global System for Mobile Communications).
HFP	Perfil manos libres (Hands-Free-Profile).
IMEI	Número de serie para la identificación única de equipos finales de GSM (International Mobile Station Equipment Identity).
LED	Diodo luminoso (Light Emitting Diode).
MP3	Formato de compresión de archivos de audio.
PIN	Número personal de identificación.
RDS	Sistema de datos de radio para servicios adicionales (Radio Data System).
SMS	Servicio de mensajes cortos (Short Message Service).
SSD	Jukebox (disco duro SSD, Solid-State-Drive).

TMC	Boletines de tráfico para la navegación dinámica (Traffic Message Channel).
TP	Función de boletines de tráfico en modo Radio (Traffic Program).
USB	Bus universal en serie (Universal Serial Bus)
VBR	Tasa de bits variable.
WLAN	Red de área local inalámbrica (Wireless Local Area Network)
WMA	Formato de compresión de archivos de audio.





# Índice alfabético

## A

Ajustes	
ajustes de fábrica	90
ajustes de menús y del sistema	90
AM	25
Bluetooth	78
DAB	25
FM	24
imágenes	46
manejo por voz	17
Media	44
menú principal	90
navegación	59
perfil de usuario	79
PHONE	78
preajustes	90
radio	24
sistema	90
sonido	91
video	44
volumen	91
WLAN	42
Ajustes de fábrica	90
Ajustes del sonido (agudos y graves)	91
AM	18
Android Auto™	85
Apagado retardado (tiempo de espera)	10
Apagar	10
Apple CarPlay™	85
AUX-IN	39
fuentes de audio externa	39
toma multimedia AUX-IN	39
Aviso de tráfico (INFO)	24

## B

Banda de frecuencias	
AM	18
cambiar	18
DAB	18
FM	18
Bluetooth	
ajustes	78
conectar fuente de audio	39
perfiles	69
seleccionar audio Bluetooth	33
Boletines de tráfico	56
en el mapa	56
online	56
símbolos	56
TMC/TMCpro	56
Boletines de tráfico TMC	56
Boletines de tráfico TMCpro	56
Borrar	
entradas del usuario	90
todas las entradas	90
Borrar datos	90
Borrar entradas	90
Botón desplazable	12
Botones de función	11
menú principal Imágenes	45
menú principal MEDIA	31
menú principal RADIO	18
Buscar en listas	12
Búsqueda	50
Búsqueda de emisoras	23
<b>C</b>	
CAR	63
Casillas de verificación	11
CD/DVD	
seleccionar	33

CD o DVD	
insertar y expulsar	36
CD y DVD	
modo	36
Comunicación entre el Sistema Infotainment y dispositivos móviles	81
Connectivity Box	79
Copyright	
información	91
Cuadro de las teclas del equipo	4, 5
Cuadro general del equipo	4, 5
Cursor	13

## D

DAB	18
véase: RADIO	20
Datos de navegación	48
actualizar los datos	47
instalar	48
Derechos de autor	27
Desplazar (pantalla)	12
Después de iniciar la guía al destino	50
Destinos especiales	54
Disco duro (sistema de infotainment)	
véase Jukebox (SSD)	40
Distribución del sonido (Balance y Fader)	91
Distribución del volumen (Balance y Fader)	91
DVD	43
ajustes	44
código regional	43
iniciar	43
manejo	43
menú principal	43
modo	36
modo DVD de video	43

**E**

Eject	
véase: CD o DVD	37
Emisora	
fijar un nombre de emisora	19
memorizar	23
seleccionar	23
sintonizar	23
Emisoras	
reproducción automática (SCAN)	23
Encender	10
Encendido desconectado	
apagado retardado (tiempo de espera)	10
EON	24
Evitar atasco	56

**F**

Favoritos (teclas de marcación rápida)	
véase PHONE	77
FM	18
Fuente de audio externa	39
adaptar el volumen de reproducción	92
audio Bluetooth	39
audio WLAN	42
MEDIA-IN	37
Fuentes de Media	
audio Bluetooth	33
Fuentes de reproducción de Media	33
CD	33
seleccionar	33
tarjeta SD	33
USB	33
Full Link	81
ajustes	85
vinculación	85
Función de repetición (Repeat)	31

**G**

GALA	91
Guardar	
archivos de audio (jukebox SSD)	40
Guía al destino	
dinámica	56
modo Demo	58
Guía al destino dinámica	56
Guía breve	8

**I**

Imágenes	
ajustes	46
indicación	45
menú principal	45
Indicación de las señales de tráfico	58
Indicaciones	
navegación	47
Indicaciones de seguridad	
sistema de infotainment	8
Información del tráfico online	56
Información de tráfico	
véase: TP (información de tráfico)	24
Interferencias causadas por teléfono móvil	9
Introducción	8
Introducción de texto	13
iPad	38
iPhone	38
iPod	38

**L**

Lista de pistas	35
Listas de llamadas	77
Locuciones de la navegación	51

Logotipos de las emisoras	
memorizar	22
memorizar automáticamente	22
Lugares con normativas especiales	69
Lugares con peligro de explosión	
teléfono	69

**LL**

Llamar al buzón de voz	74
------------------------	----

**M**

Mandos	4, 5
Manejo	
botón desplazable	12
botones de función	11
buscar en listas	12
cambiar el volumen	10
casillas de verificación	11
desplazar (pantalla)	12
encender y apagar	10
entradas	13
indicaciones adicionales	14
indicaciones generales para el manejo	9
manejo por voz	15
máscara de entrada	13
pantalla táctil	11
PHONE	68, 71
pulsadores giratorios	10
RADIO	18
supresión del sonido (mute)	10
teclado en la pantalla	13
teclas del infotainment	10
Manejo por voz	15
idiomas disponibles	15
Marcar número	74
Marcar (número de teléfono)	74
Máscara de entrada	13

MEDIA			
ajustes	44	reproducción automática (SCAN)	31
archivos MP3	27	requisitos	27
archivos WMA	27	retroceso	34
audio Bluetooth	39	seleccionar el soporte de datos	33
audio WLAN	42	seleccionar pista	35
avance	34	soporte de datos externo conectado al puerto USB	37
botones de función	31	tarjeta de memoria ilegible	37
cambiar de pista	34	tasa de bits	27
cambiar la fuente Media	33	toma multimedia AUX-IN	39
CD de datos de audio	27	Memoria de destinos	52
CD o DVD defectuoso	37	Mensajes cortos (SMS)	76
CD o DVD ilegible	37	Menú CAR	
derechos de autor	27	manejo	63
extraer una tarjeta de memoria	37	Menú principal	
función de repetición (Repeat)	31	ajustes	90
guardar archivos de audio (jukebox SSD)	40	imágenes	45
indicaciones	31	MEDIA	31
indicaciones y símbolos	32	PHONE	72
información de pista	32	RADIO	18
insertar una tarjeta de memoria	37	sonido	91
insertar y expulsar un CD o DVD	36, 37	MirrorLink	86
iPod, iPad y iPhone	38	Mis destinos	52
limitaciones	29	Mobile Signal Amplifier	79
lista de pistas	35	Modo Demo	
listas de reproducción	29	navegación	58
MEDIA-IN	37	Mostrar la hora	90
memoria del disco duro (jukebox SSD)	40	Mute	10
menú de selección de las fuentes de Media	33		
menú principal	31	<b>N</b>	
modo CD	36	Navegación predictiva	57
modo DVD	36	NAV (navegación)	47
modo Media	27	abrir el menú principal	49
modos de reproducción	31	actualizar los datos	47
orden de reproducción	30	actualizar los datos de navegación	48
preparar una tarjeta de memoria para la extracción	37	ajustes	59
reproducción aleatoria (Mix)	31	área de navegación	47
		atasco delante	52
		boletines de tráfico	56
		botones de función	49
		búsqueda	50
		búsqueda rápida de un destino especial	54
		cambiar destino	52
		cambiar vista	54
		contactos	52
		después de iniciar la guía al destino	50
		destinos	53
		destinos especiales	54
		detener guía al destino	52
		evitar atasco	56
		excluir tramo	52
		guardar posición	52
		guía al destino dinámica	51, 56
		importar Personal POI	57
		importar vCards	57
		indicación de las señales de tráfico	58
		indicaciones para la navegación	47
		indicaciones y símbolos	49
		información de la ruta	52
		instalar los datos de navegación	48
		introducción del destino	49
		introducir destino nuevo	50
		introducir etapa	52
		introducir la dirección de casa	53
		lista de maniobras	55
		lista de rutas	52
		locuciones de la navegación	51
		memoria de destinos	52
		menú principal Navegación	49
		mis destinos	52
		modo Demo	58
		mostrar retenciones de tráfico	56
		posibles limitaciones	47
		representación de la brújula	55

representación del mapa .....	55	introducir número de teléfono .....	74	lista de emisoras .....	23
seleccionar el destino en el mapa .....	50	listas de llamadas .....	77	memorias DAB .....	20
TRAFFIC .....	56	lugares con normativas especiales .....	69	memorizar emisoras .....	23
ventana adicional .....	55	lugares con peligro de explosión .....	69	memorizar logotipos de las emisoras .....	22
zonas no digitalizadas por completo .....	47	llamar al buzón de voz .....	74	menú principal .....	18
Nombres de emisora .....	19	Manejo por voz .....	15	modo Radio .....	18
<b>P</b>		marcar .....	74, 75	presentación DAB .....	20
Pantalla		mensajes cortos (SMS) .....	76	radiotexto DAB .....	20
manejar .....	11	menú principal .....	72	radiotexto (RDS) .....	19
Particularidades		perfiles Bluetooth .....	69	RDS .....	19
indicaciones .....	14	red GSM .....	69	reproducción automática (SCAN) .....	23
memorizar logotipos de las emisoras .....	22	sistema de gestión del teléfono .....	68, 71	seguimiento de emisoras DAB en FM .....	20
modo AUX .....	39	POI		seguimiento de emisoras por RDS .....	19
reducción del volumen .....	10	importar .....	57	seleccionar emisoras .....	23
Perfil de usuario		Puerto USB 		servicios adicionales DAB .....	20
ajustes .....	79	manejo del iPad .....	38	sintonizar emisoras .....	23
Personal POI		manejo del iPhone .....	38	sintonizar la frecuencia de las emisoras .....	23
importar .....	57	manejo del iPod .....	38	teclas de memoria .....	22
PHONE		Pulsadores giratorios .....	10	TP (información de tráfico) .....	24
A2DP .....	69	<b>R</b>		Radiotexto (RDS) .....	19
agenda .....	75	RADIO .....	18	RDS .....	19
ajustes .....	78	ajustes .....	24	RDS regional .....	19
ajustes del Bluetooth .....	78	ajustes AM .....	25	seguimiento automático de emisoras .....	19
ajustes del perfil de usuario .....	79	ajustes DAB .....	25	TP (información de tráfico) .....	24
conectar y desconectar el sistema de gestión del teléfono .....	78	ajustes FM .....	24	Reconocimiento de las señales de tráfico .....	58
conexión a través del sistema de infotainment .....	70	aviso de tráfico (INFO) .....	24	Reducción del volumen .....	10
contactos .....	75	cambio de frecuencia .....	18	Repetir .....	31
descripción de la función .....	69	emisoras adicionales DAB .....	20	Representación del mapa	
emparejamiento a través del sistema de infotainment .....	70	EON .....	24	botones de función .....	55
emparejamiento del teléfono móvil .....	70	estándares de transmisión DAB .....	20	cambiar .....	54
favoritos (teclas de marcación rápida) .....	77	fijar un nombre de emisora .....	19	Reproducción	
HFP .....	69	funcionamiento DAB .....	20	AUX-IN .....	39
indicaciones y símbolos .....	73	indicación de los nombres de las emisoras .....	19	CD .....	36
información general .....	68	indicaciones y símbolos .....	18	DVD .....	36
		información de emisora DAB .....	20	MEDIA .....	31
		información de tráfico (TP) .....	24	pista .....	35
				RADIO .....	18

soporte de datos externo (USB) .....	37	Teclas del equipo .....	10	Volumen	
tarjeta SD .....	31	Teclas del infotainment .....	10	adaptación del volumen a la velocidad (GALA) .....	91
Reproducción aleatoria (Mix) .....	31	Teclas de marcación rápida		avisos .....	91
Reproducción automática (SCAN)		véase PHONE .....	77	cambiar .....	10
MEDIA .....	31	Teclas de memoria .....	22	fijar en fuentes de audio externas .....	92
RADIO .....	23	Teclas físicas		volumen básico .....	10
Requisitos para		véase: Teclas del infotainment .....	10	Volumen básico .....	10
soportes de datos y archivos .....	27	Teclas virtuales		cambiar .....	10
Restablecer el estado original .....	90	véase: Botones de función .....	11	supresión del sonido (mute) .....	10
<b>S</b>		Tiempo de espera .....	10	Volumen en función de la velocidad .....	91
SCAN		Toma multimedia AUX-IN .....	39	<b>W</b>	
MEDIA .....	31	TP (información de tráfico)		Wireless Charger .....	79
radio .....	23	activar y desactivar .....	24	WLAN	
Seguimiento de emisoras .....	19	EON .....	24	ajustes .....	42
SMS .....	76	TP (Traffic Program)		conectar fuente de audio externa .....	42
Soporte de datos externo		aviso de tráfico (INFO) .....	24		
MEDIA-IN .....	37	<b>U</b>			
USB .....	37	USB			
SSD (modo Media)		averías .....	38		
véase Jukebox (SSD) .....	40	conectar un soporte de datos externo .....	37		
Supresión del sonido .....	10	desacoplar la conexión .....	37		
Supresión del sonido (mute) .....	10	ilegible .....	37		
<b>T</b>		mensajes de error .....	38		
Tarjeta de memoria		seleccionar .....	33		
extraer .....	37	<b>V</b>			
ilegible .....	37	vCards			
insertar .....	37	importar .....	57		
preparar una tarjeta de memoria para la extracción .....	37	Ventana adicional			
seleccionar .....	33	NAV (navegación) .....	55		
Tarjeta SD		Ventanas emergentes .....	11		
véase: tarjeta de memoria .....	37	video			
Teclado .....	13	ajustes .....	44		
Teclado en la pantalla .....	13	Vista			
Teclas .....	11	NAV (navegación) .....	54		



SEAT S.A. se preocupa constantemente por mantener todos sus tipos y modelos en un desarrollo continuo. Por ello le rogamos que comprenda que, en cualquier momento, puedan producirse modificaciones del vehículo entregado en cuanto a la forma, el equipamiento y la técnica. Por esta razón, no se puede derivar derecho alguno basándose en los datos, las ilustraciones y descripciones del presente Manual.

Los textos, las ilustraciones y las normas de este manual se basan en el estado de la información en el momento de la realización de la impresión. Salvo error u omisión, la información recogida en el presente manual es válida en la fecha de cierre de su edición.

No está permitida la reimpresión, la reproducción o la traducción, total o parcial, sin la autorización escrita de SEAT.

SEAT se reserva expresamente todos los derechos según la ley sobre el "Copyright". Reservados todos los derechos sobre modificación.

 Este papel está fabricado con celulosa blanqueada sin cloro.

© SEAT S.A. - Reimpresión: 15.04.16

Español 575012760DA (04.16)



575012760DA

